

Aastaring looduses

Lisamaterjal põhiõppevarale

Koostajad:

Elve Kukk
Elina Veering

2011

Aastaring looduses

Põhiõppevara omandamist toetav lisamaterjal
Põhikooli lihtsustatud õppekava, lihtsustatud õppe 3.–4. klass

Autorid: Elve Kukk ja Elina Veering
Kujundanud Piret Frey

Autorid tänavad Ana Kontorit kasulike soovitude ja heade nõuannete eest
õppevara koostamisel.

Õppematerjali väljaandmist on toetanud Euroopa Sotsiaalfond ja Eesti riik programmi
„Hariduslike erivajadustega õpilaste õppevara arendamine” kaudu.

Programmi viib ellu Riiklik Eksami- ja Kvalifikatsioonikeskus.



Kõik õigused kaitstud. Igasugune autoriõigusega kaitstud
materjali ebaseaduslik paljundamine ja levitamine
toob kaasa seaduses ettenähtud vastutuse.

Autoriõigus: Riiklik Eksami- ja Kvalifikatsioonikeskus, 2011



Euroopa Liit
Euroopa Sotsiaalfond



Eesti tuleviku heaks



Hariduslike erivajadustega
õpilaste õppevara arendamine

Sissejuhatus

Lisamaterjal : „Aastaring looduses”.

Materjal on mõeldud hariduslike erivajadustega õpilastele, aitab toetada tööd põhiõppevaraga.

Lisamaterjal koosneb töölehtedest. Töölehed seob ühtseks tervikuks aastaegade rütm.

Töölehtede jaotus läbi aastaegade :

Sügis.

Talv.

Kevad.

Suvi.

Töölehtede komplekti kuuluvad:

- sissejuhatus, milles tutvustatakse töölehtede ülesehituse põhimõtteid ja õppeainetevahelisi seoseid;
- töölehed;
- lõikelehed.

Töölehtede eesmärgid:

- toetada õpitulemuste saavutamist,
- muuta õppetegevus mitmekesisemaks.

Töölehtede koostamispõhimõtted

Materjali koostamisel oleme arvestanud õppe- ja kasvatustegevuse üldeesmärkidest lähtuvate nõuete, didaktikaprintsiipide ja ainetevahelise integratsiooniga, mis toetab lapse loomulikku huvi hankida teadmisi ümbritseva elu, looduse ja ühiskonna nähtuste kohta ning tervikliku maailmapildi kujunemist lapsel.

Materjali koostamisel on jälgitud põhikooli lihtsustatud õppekavas läbivaid teemasid.

Üks teema on erinevate õppeainete kaudu seotud ühtseks tervikuks. Lisamaterjali keskustusaineks on **loodusõpetus**. Inimese elu on seotud suurel määral looduse ja ümbritseva keskkonnaga.

See, kuidas me oskame loodust hoida ja säästa olemasolevaid loodusväärtusi, on seotud inimkonna tulevikuga.

Loodusõpetus viib meid arusaamisele kõigest tähtsamast elus, mille kaudu jõuame inimsoo kultuurielu saavutuste mõistmisele. Loodusõpetuse õppimise käigus kujuneb lapsel arusaam, et igal nähtusel on põhjus ja igasugune muutus looduses kutsub esile teisi muutusi. Lapsed, kes on õppinud loodust tundma, oskavad seda ka märgata. Loodust märkavad inimesed on sõbralikumad, teistega arvestavamad. Laps, kes võtab sõbraks looduse, muutub hingelt paremaks.

Põhjalikemate teadmiste omandamist alustab laps koolis. Seetõttu on õppematerjalil täita oluline roll.

Õppematerjal peab arvestama laste eripära, nende kogemusi, huvisid, võimeid, väärtushinnanguid, olema jõukohane ja vastavuses nende arenemisastmega antud momendil. Õppe- ja kasvatustöö saab edukas olla vaid siis, kui õpetatavate ainete vahel on seos.

Töölehtede abil saavutatakse ainetevaheline integratsioon läbiva teema, temaatilise rõhuasetuse ja õppeülesannete abil.

Lehtedel olevad tööjuhised arendavad iseseisvat juhendi järgi tegutsemist.

Meetodid ja ülesandetüübid

Ülesannete valikul arvestasime uudsuse, variatiivsuse, huvi tekitamise, tagasiside saamise võimalustega ning seoste loomisega igapäevaeluga.

Metoodilisel ülesehitusel lähtusime õpetuse järjekestvusest kordamise ning teadmiste kinnistamise näol. Õppesisu valikul lähtusime elulähedusest, mida oleme rakendanud erinevate ainevaldkondade käsitlemisel. Oluliseks oleme pidanud õpilase uudishimu esilekutsumist ja tähelepanu alalhoidmist kogu protsessi kestel. Õpiülesande edukas sooritamine tagab rahulolu. Lisamaterjal võimaldab valida õpilaste võimetele jõukohane ülesanne.

Arvestades LÕK-i järgi õppivate laste psüühiliste protsesside iseärasusi, on õppetöös oluline näitlikustamine. Seetõttu on töölehtedes võimalikult palju kasutatud pilte, jooniseid, skeeme, diagramme.

Õpitegevused:

- käeline tegevus – joonistamine, värvimine, kleepimine, mõõtmine, löikamine;
- suhtlemine ja oma kogemusest jutustamine;
- ülesanded:
- lünkülesanded;
- valikvastustega ülesanded;
- õige-väär ülesanded;
- eristamis- ja rühmitamisülesanded;
- tabelite täitmine;
- kaardi lugemine;
- ristsõnad;
- töö piltidega, pildi lõpetamine;
- juhendi järgi lehel orienteerumine;
- pildi ja teksti sobitamine;
- arvude ühendamise;
- diagrammi täitmine.

Töölehed võimaldavad omandada õpilastel uusi teadmisi, neid kinnistada, loovalt rakendada ning oma oskusi süvendada, samuti arendada koostööoskusi kaasõpilastega. Lisamaterjal võimaldab rakendada individuaalset-, paaris- ja rühmatööd, valida õpilase võimetele jõukohane ülesanne.

Lehtedel olevad tööjuhised arendavad iseseisvat juhendi järgi tegutsemist.

Koostajad:

Pedagoog-metoodikud Elina Veering ja Elve Kukk

1. Loe tähele-panelikult ja joonista õigesse ruutu pilt.

- Joonista esimesse ruutu õuna-puu, 2 õuna puu otsa, 3 õuna puu alla.
- Joonista teise ruutu lume-kindlus, millel on kolm suurt palli all ja 2 väikest palli peal.
- Joonista kolmandasse ruutu päike, meri ja purjekas.
- Joonista neljandasse ruutu 3 sini-lille, keskele kõige suurem.

1	2
----------	----------

3	4
----------	----------

2. Vali pildile sobiv peal-kiri. KEVAD, SUVI, SÜGIS, TALV

3. Räägi, mis on piltidel.

1. Lõika lõike-lehelt lk 1 välja 4 pilti.
2. Vaata oma töö-lehel olevat pilti.
3. Leia igale välja-lõigatud pildile sobiv koht.
4. Kleebi.

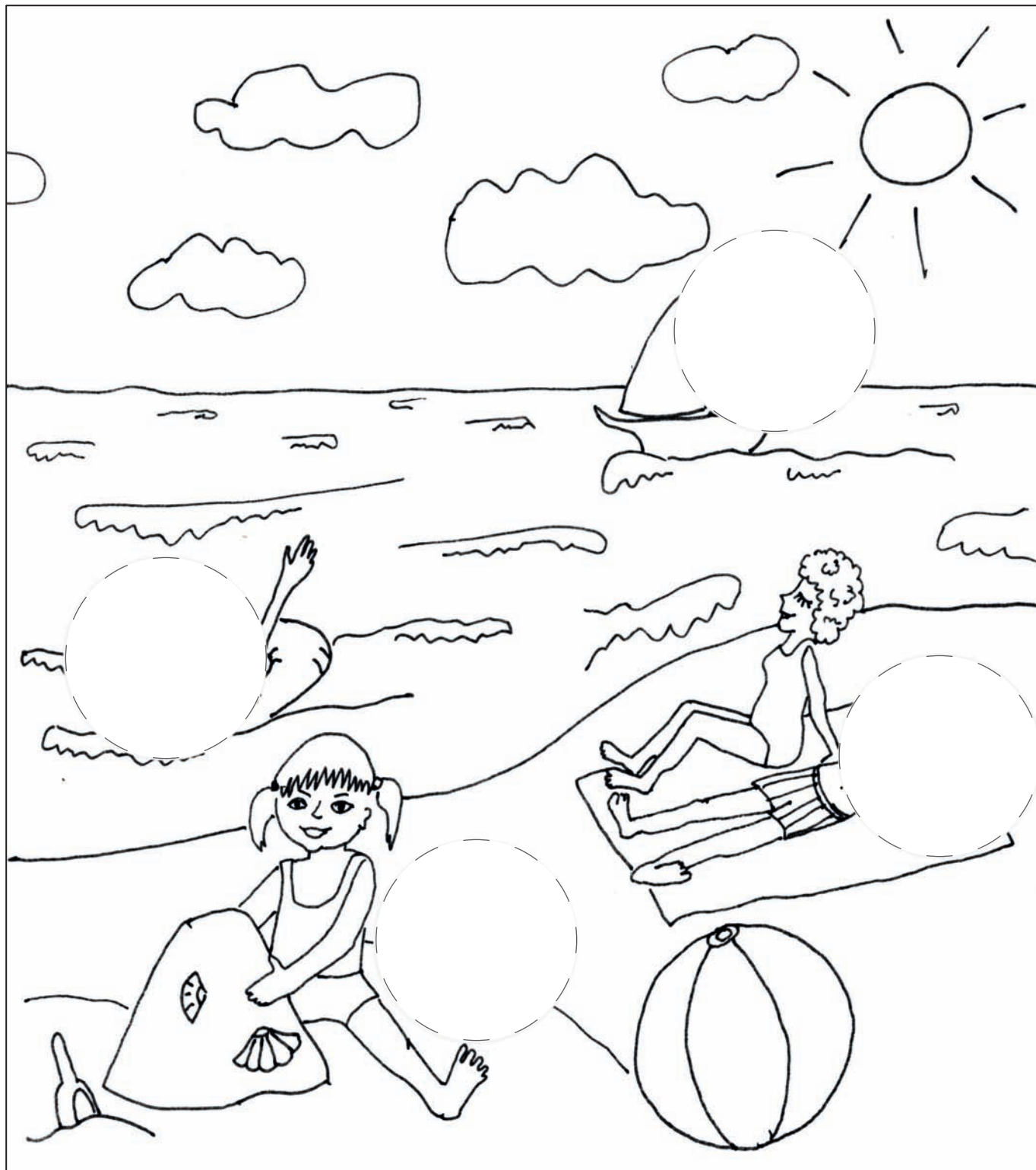

5. Mis aasta-aega on pildil kujutatud? Kirjuta. See on _____.
6. Mida näed pildil? Jutusta.

1. Loe.

Olin suvel mere ääres. Ehitasin liivast lossi.
Lossile tegin kolm torni.

2. Joonista pildile

- kõige madalama torni tippu kollane lill,
- kõige kõrgema torni tippu roheline lipp,
- lapsest paremale poole triibuline pall,
- lapsest vasakule poole sinine ämber,
- keskmisele tornile üks aken,
- päike ja kaks pilve.



3. Värvige pildil ka teised asjad.

4. Räägi, mida tegid sina suvel.

1. Loe.
2. Lõika lõike-lehelt lk 1 looma-laste vastused emale.
3. Kleebi.

Metsa-koolis.

Käes on jälle kooli-aeg.
Kuusikus ja kaasikus läksid looma-lapsed kooli.

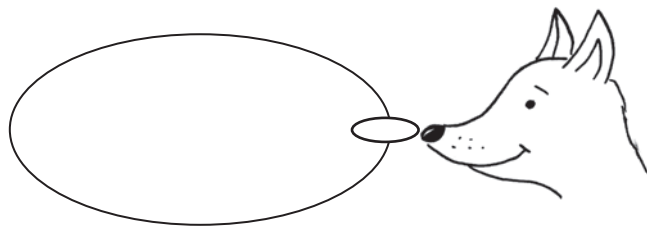
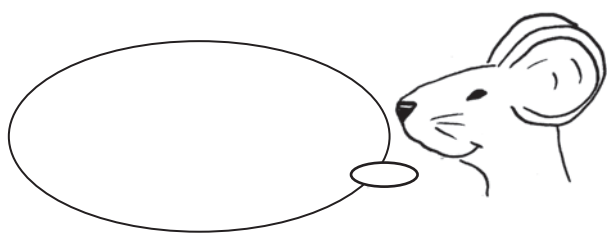
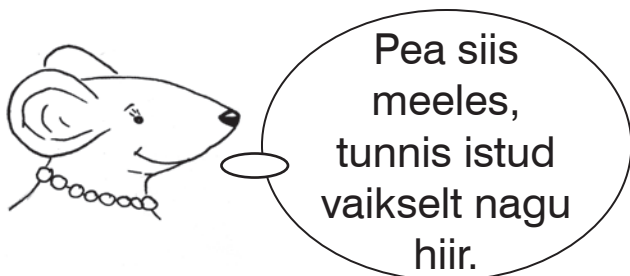

4. Loe orava-ema jutt. Mida vastas orava-poeg?
5. Loe karu-ema jutt. Mida vastas karu-poeg?
6. Kirjuta ringi sisse.

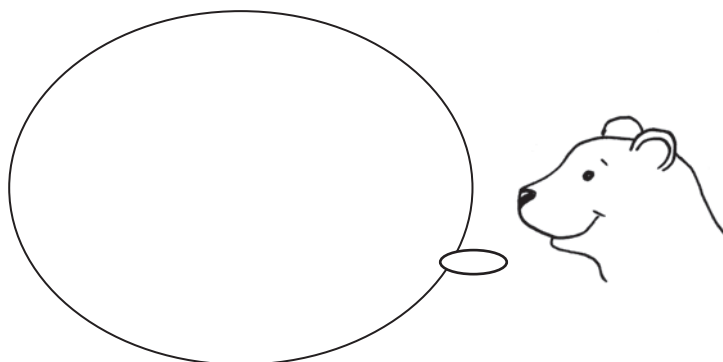
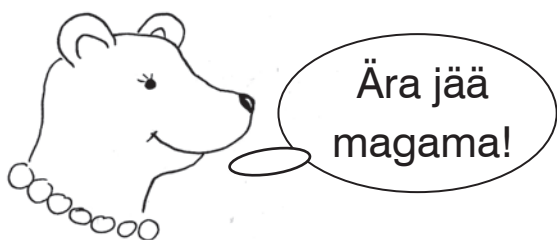
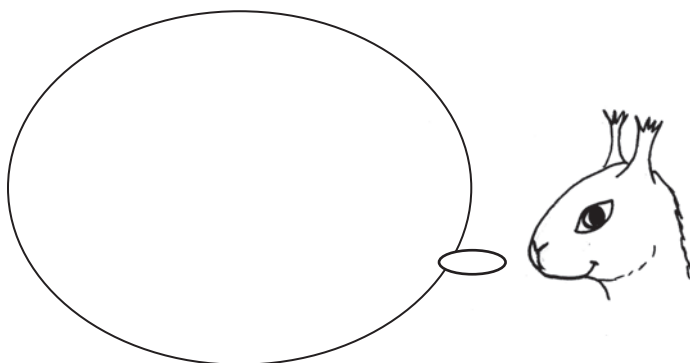
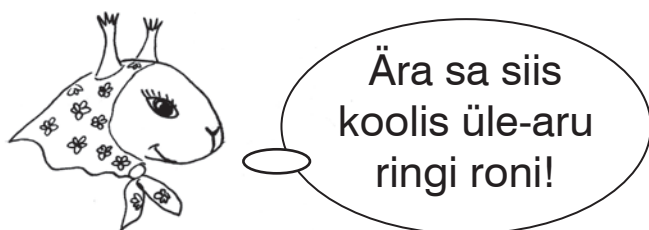

1. Loe laused.

2. Ühenda lause sobiva pildiga.

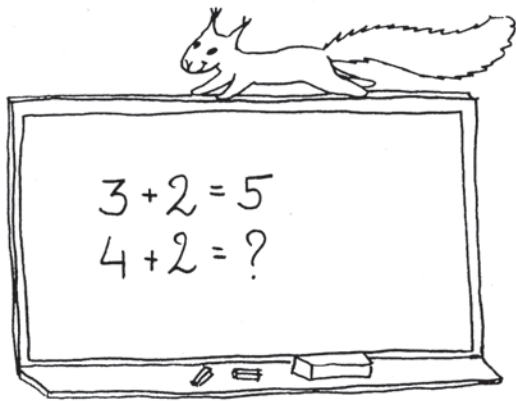

Hiire-poju ei püsinud
mitte minutitki paigal.

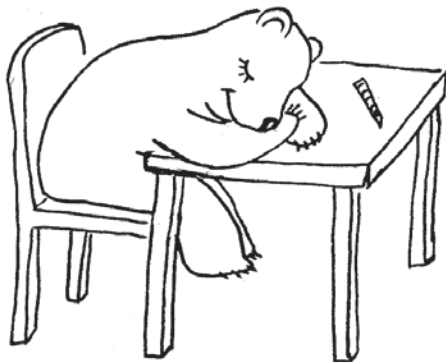

Väike reinu-vader
sidus hundi-kutsikad
saba-pidi kokku.

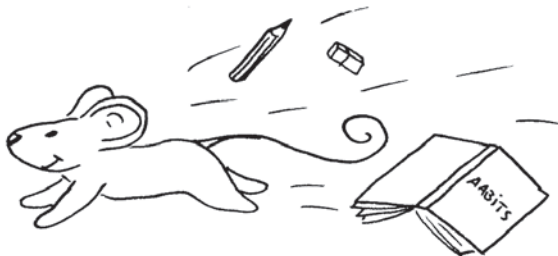

Orava-poiss jooksis
mööda tahvlit.

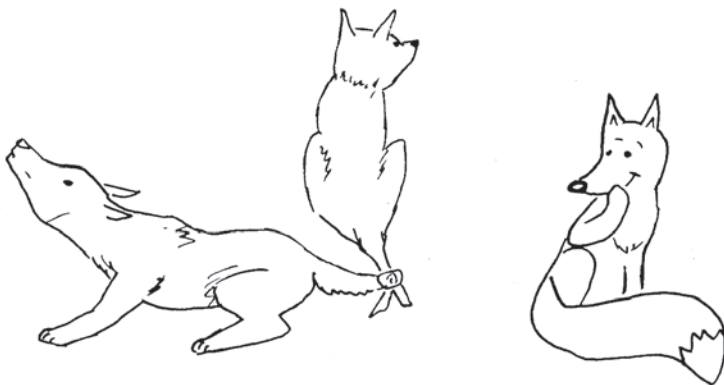

Karu-juntsu pani pea
lauale ja jäi magama.

3. Kuidas käitud sina koolis? Räägi oma käitumisest koolis.

1. Loe.

Kooli-päev sai läbi. Looma-lapsed läksid koju.

2. Kuhu läks rebase-poiss? Mine mööda teed.

3. Kirjuta rebase teele jäävad tähed pildi alla joonele. Mõni täht võib olla pikali.



4. Rebase-poiss läks _____ külla.
 1. 2. 3. 4. 5. 6. 7.

5. Kuhu rebase-poiss oleks pidanud minema?

1. Ühenda punktid 1-21.

2. Loe.

Kas sa tead muinas-juttu
Tuhka-triinust? Tuhka-triinu
pidi palju tööd tegema.
Tema aias kasvasid sibulad,
porgandid, kaalikad, kapsad.
Aias kasvas ka kõrvits. Ühel
õhtul muutus kõrvits tõllaks.

Sellises tõllas sõidetakse
ainult muinas-jutus.

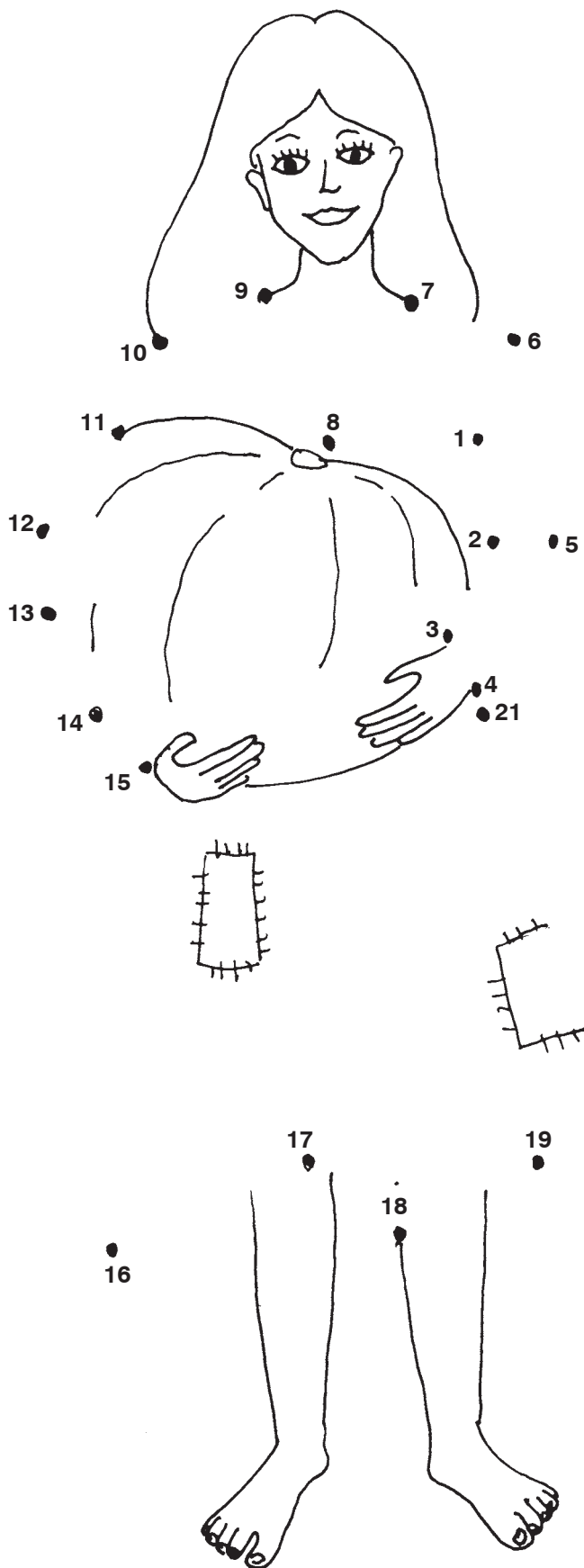

Kas tead?

Kõrvitsast suuremaid
vilju pole olemas.

1. Loe.

Ühes muinas-jutus puudutas haldjas kõrvitsat.
See muutus uhkeks tõllaks. Mis muinas-jutt see on?

(Pöial-Liisi, Tuhka-triinu, Puna-mütsike)

2. Arvuta.

$16 - 4 =$	$17 + 2 =$	$10 + 5 =$	$18 - 7 =$
$12 + 4 =$	$11 + 6 =$	$19 - 6 =$	$15 + 3 =$
$6 + 4 =$	$7 + 2 =$	$8 - 4 =$	$18 - 4 =$

3. Lõika lõike-lehelt lk 1 pildi-tükid välja.
4. Leia õige vastusega pildi-tükk.
5. Kleebi see õige tehte peale.

1. Kirjuta pildi alla aed-vilja nimi.

2. Värv need taime-osad, mida me sööme.

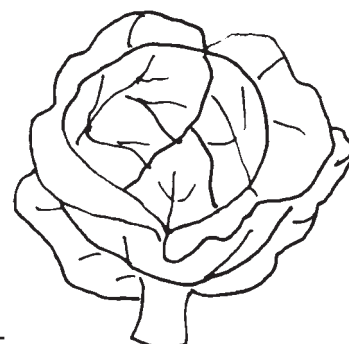
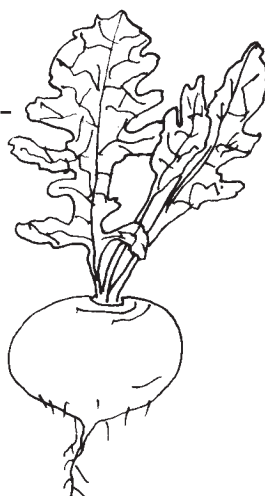
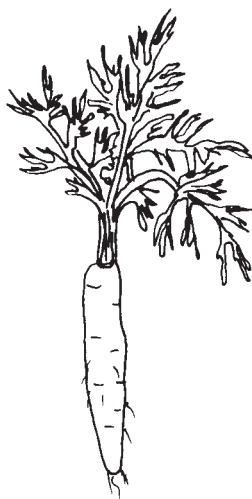
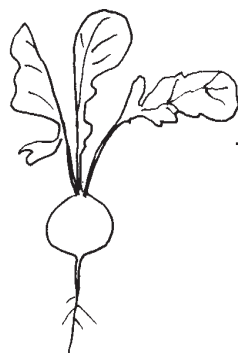
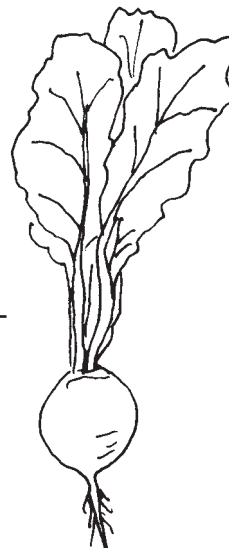

1. Mida on supi keetmiseks vaja? Nimeta.

2. Tee x õige asja juurde.

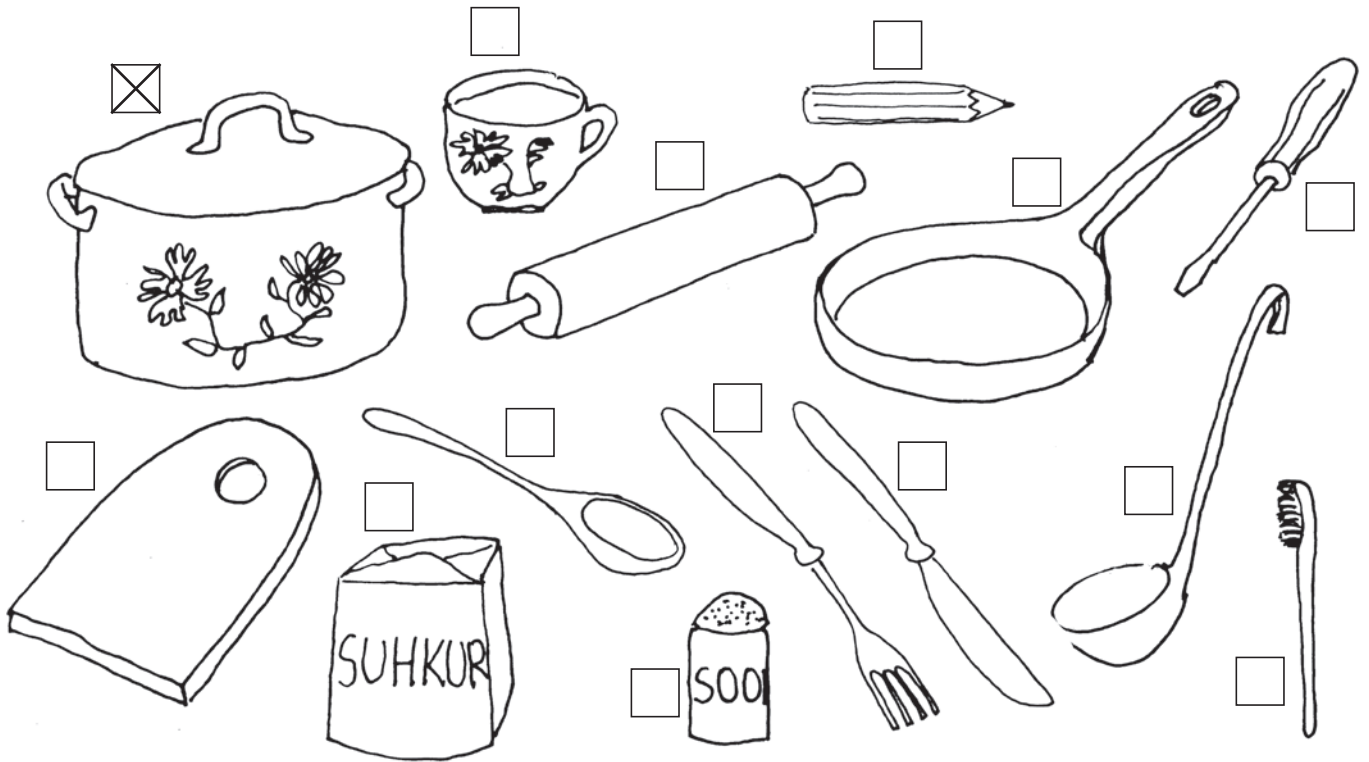

3. Loe laused. Näita neid tegevusi. Lase teistel arvata, mida sa teed?

- Ma hakin sibulat.
- Ma koorin kartulit.
- Ma segan suppi.
- Ma tõstan taldrikule suppi.
- Ma süüa suppi.

4. Leia igale potile sobiv kaas. Ühenda.

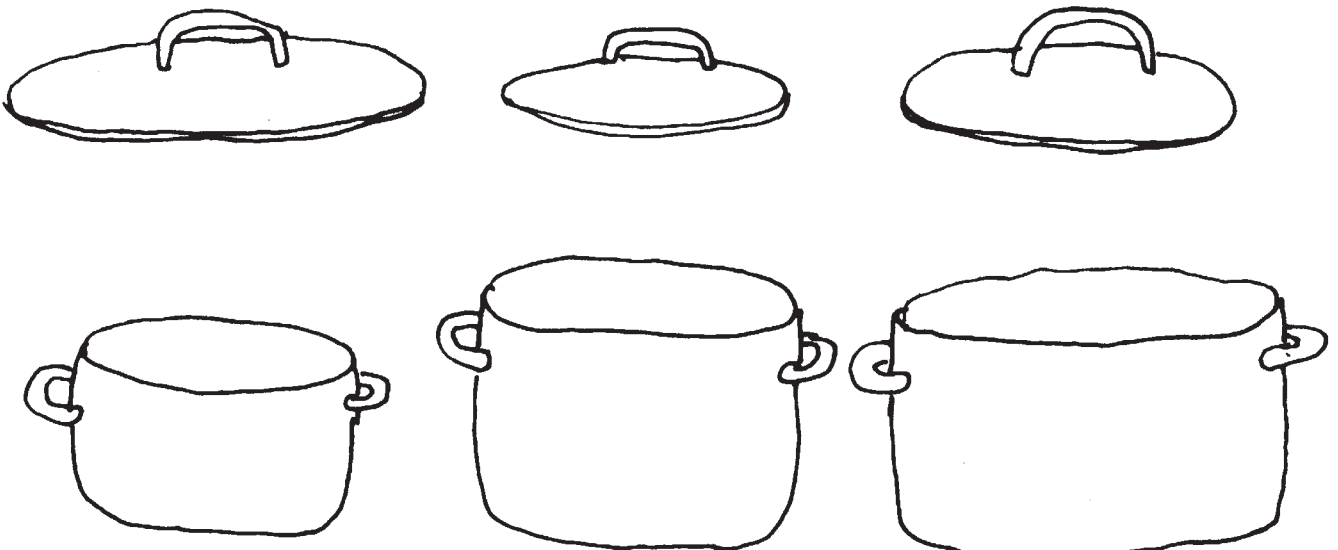

1. Loe.

Ema keedab suppi. Supp keeb potis. Potis on sibulad, kapsad ja porgandid. Ema paneb potti kartulid ja kaalikad. See on aed-vilja-supp.

2. Vasta küsimustele jutu kohta. Kirjuta.

Kes keedab suppi? _____ .

Kus keeb supp? _____ .

Mis on potis? _____ , _____ ja _____ .

Mida paneb ema potti?

_____ ja _____ .

Mis supp see on? _____ .

3. Loe sõnad. Mis on supi sees? Värvige nende aed-viljade nimetused.

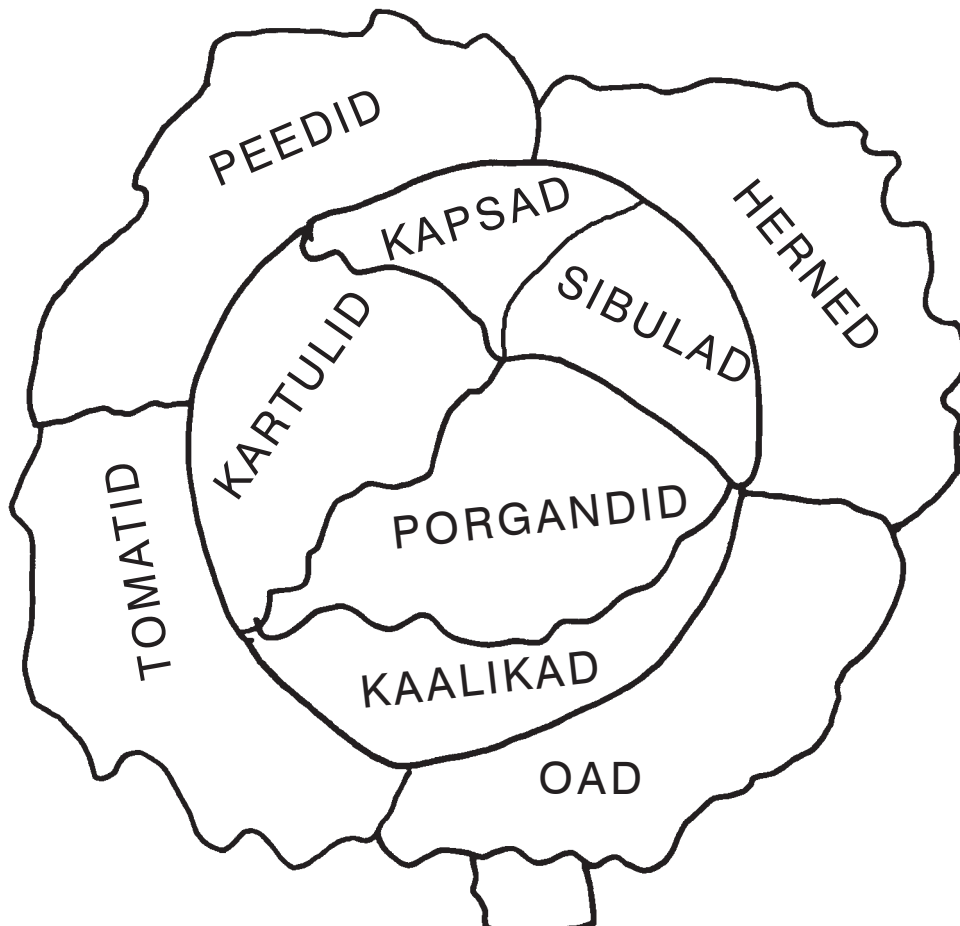

1. Loe sõnad pilvede seest. Loe lausete lõpud. Kirjuta pilve seest sobiv sõna.

SEPTEMBER

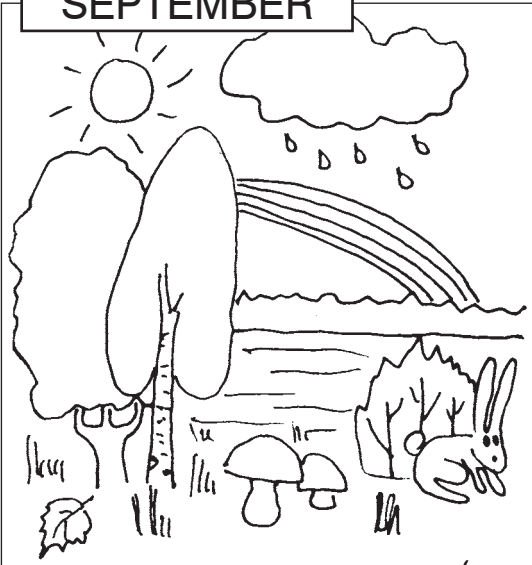

AUGUST,
SEPTEMBER

_____ on esimene sügis-kuu.

KOOL,
VAHE-AEG

_____ algab esimesel septembril.

PÄÄSUKESED,
RASVA-TIHASED

_____ lahkuvad septembris.

OKTOOBER

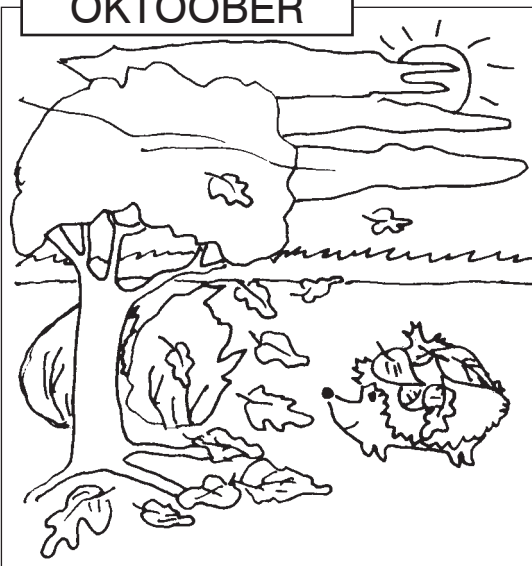

OKTOOBER,
MAI

_____ on teine sügis-kuu.

VIHMA,
LUND

_____ sajab oktoobris tihti.

SIIL,
JÄNES

_____ sätib ennast magama.

NOVEMBER



AUGUST,
NOVEMBER

_____ on kolmas sügis-kuu.

VARA,
HILJA

_____ läheb pimedaks.

KARU,
HUNT

_____ sätib ennast magama.

2. Loe saadud laused.

3. Värv pildid.

1. Loe laused. Vali lausele õige lõpp. Tõmba vale sõna maha.

Sügisel on päevad
 ↗ lühikesed.
 ↘ pikad.

Sageli sajab
 ↗ vihma.
 ↘ lund.

Sügisel korjame metsast
 ↗ maasikaid.
 ↘ seeni.

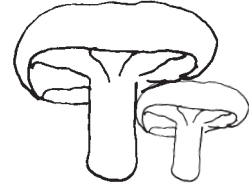

2. Loe sõnad. Värv sõnad, mis sobivad sügisega – punaseks.
 Värv sõnad, mis ei sobi sügisega – roheliseks.

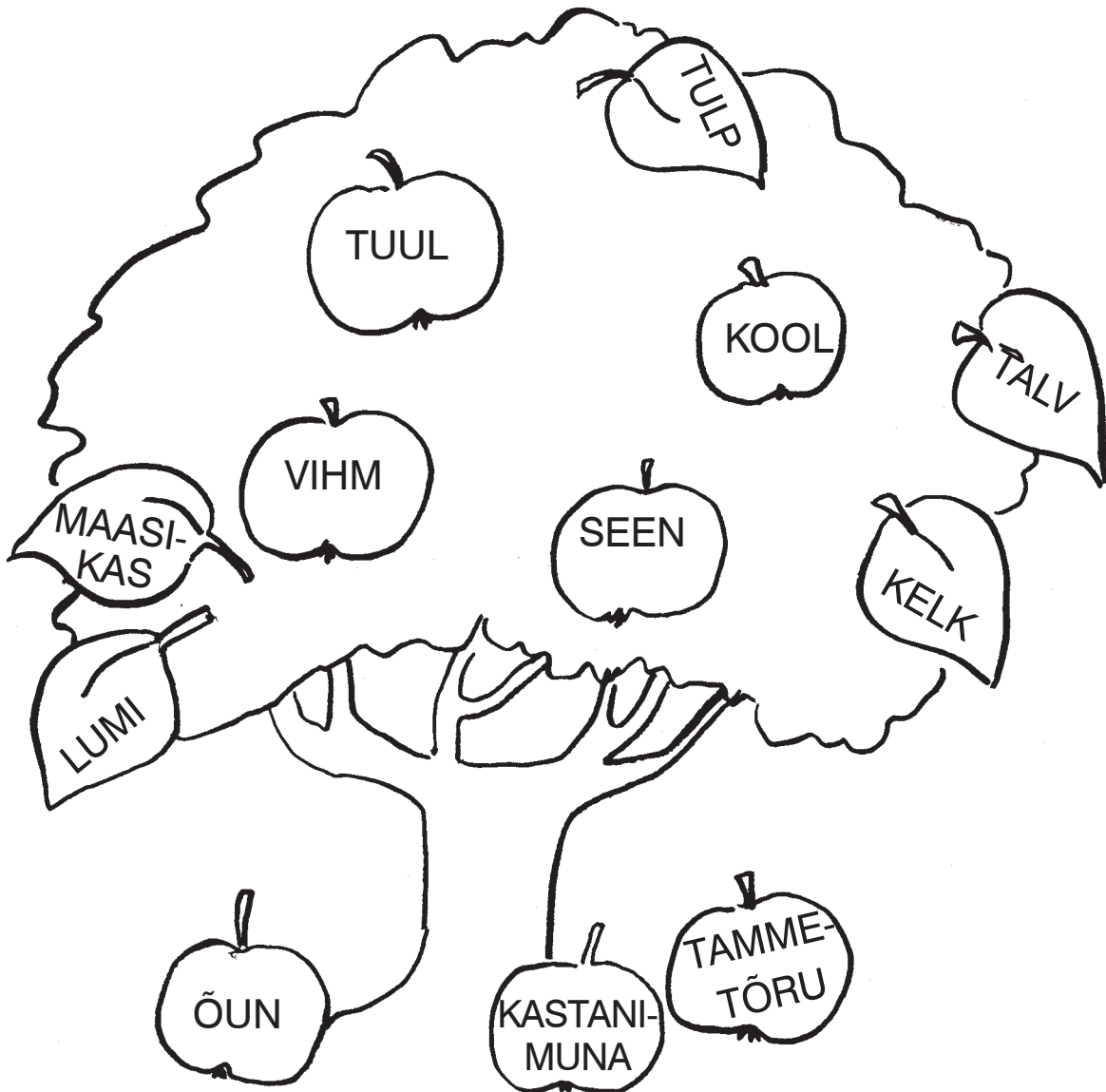

3. Kirjuta lausesse sobiv sõna: kevad suvi sügis talv

Septembris algab _____.

1. Loe.

Kõhu-valu.

Väike Mati läheb aeda. Ema ei luba tooreid õunu süüa.
Mati võtab ikka ühe õuna. Õhtul hakkab Matil kõht valutama.

2. Lõika lõike-lehelt pildid välja.

3. Pane pildid jutu põhjal õigesse järje-korda.

4. Kleebi.

1		2	
3		4	

5. Mida tegi Mati valesti?

6. Jutusta piltide järgi.

1. Loe.

Lepa-triinu tiivad on punased. Tiibadel on mustad täpid.

Lepa-triinu sööb päevas kuni 50 lehe-täid.

Igal kevadel hukkub palju putukaid. Selles on süüdi inimesed.

Nad panevad vana kuivanud rohu põlema.

Kuivanud rohi on kulu.

KULU EI TOHI PÕLETADA!





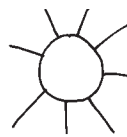

2. Arvuta.

 = 9

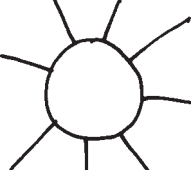
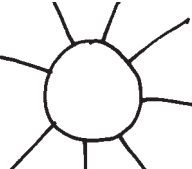
 = 8

 = 7

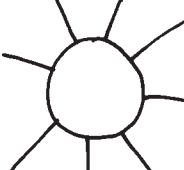
 9	+	 8	=	VASTUS 17
 <input type="text"/>	+	 <input type="text"/>	=	VASTUS <input type="text"/>
 <input type="text"/>	+	 <input type="text"/>	=	VASTUS <input type="text"/>
 <input type="text"/>	+	 <input type="text"/>	=	VASTUS <input type="text"/>

1. Ühenda numbrid 1-12.

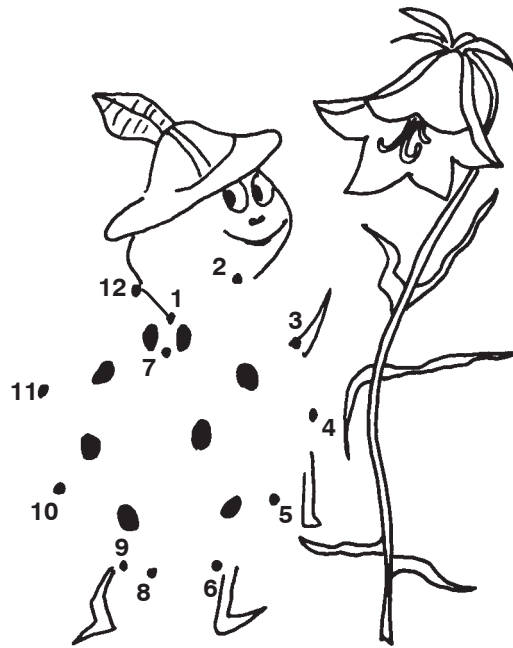

See on _____ / _____.

2. Loe.

„Kuidas sai lepa-triinu endale m ustad täpid?“

Ühel vara-hommikul läks lepa-triinu kodust välja. Ta läks külla oma tädile. Tädil oli suur aed. Seal kasvasid must-sõstrad. Lepa-triinu aitas tädil sõstraid korjata. Korv sai ruttu täis.





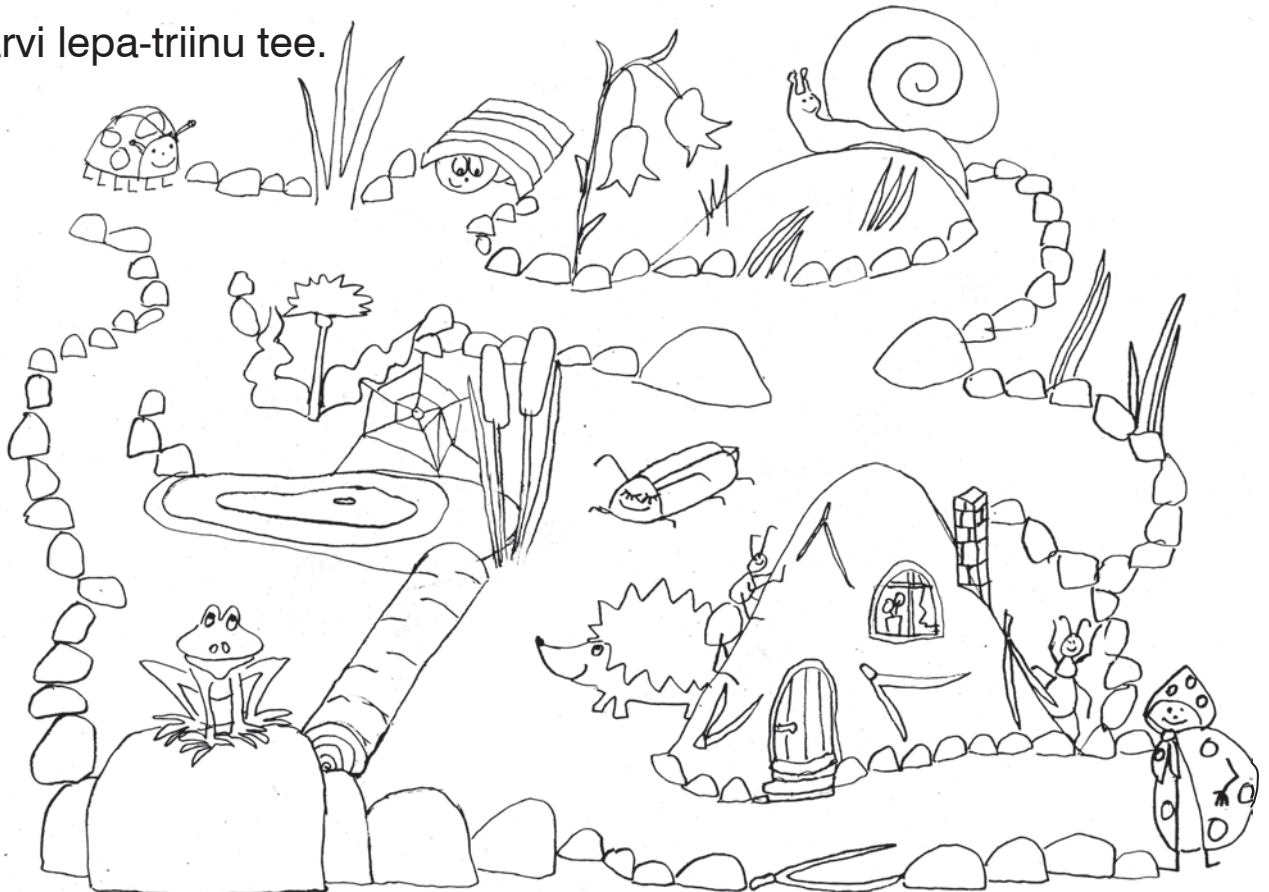



Lepa-triinu komistas ja kukkus. Must-sõstrad kukkusid korvist välja. Nii tekkisidki lepa-triinu tiibadele mustad plekid.

3. Värv lepa-triinu tee.

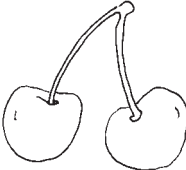

1. Kas pildil on kujutatud juur-vili või puu-vili?

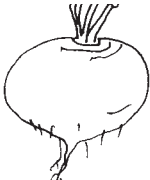
2. Jooni õige sõna.

 <p>puu-vili juur-vili</p>	 <p>puu-vili juur-vili</p>	 <p>puu-vili juur-vili</p>	 <p>puu-vili juur-vili</p>
 <p>puu-vili juur-vili</p>	 <p>puu-vili juur-vili</p>	 <p>puu-vili juur-vili</p>	 <p>puu-vili juur-vili</p>

3. Vaata pilti. Mis on valesti, märgi X.

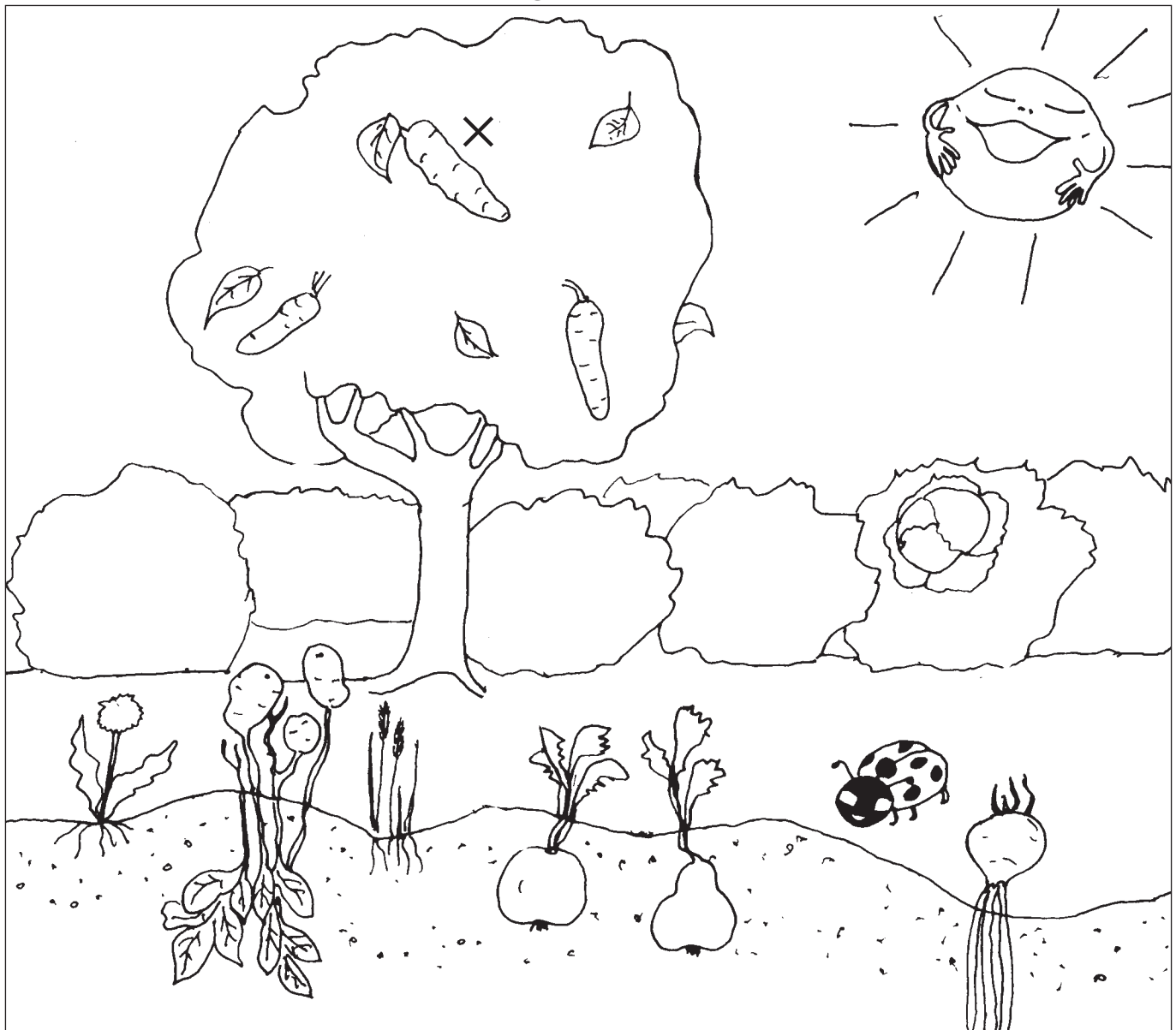

1. Loe.

Vilja-puud on õuna-, pirni-, ploomi-, kreegi- ja kirsi-puud. Vilja-puudel kasvavad õunad, pirnid, ploomid, kreegid ja kirsid. Need on puu-viljad.

2. Lõika lõike-lehelt lk 2 puu-viljade pildid välja.

3. Loe sõnad. Kleebi pilt sobiva sõna juurde.

4. Jooni sõnad, mis näitavad, et puu-vilju on mitu.

ÜKS VÕI MITU?

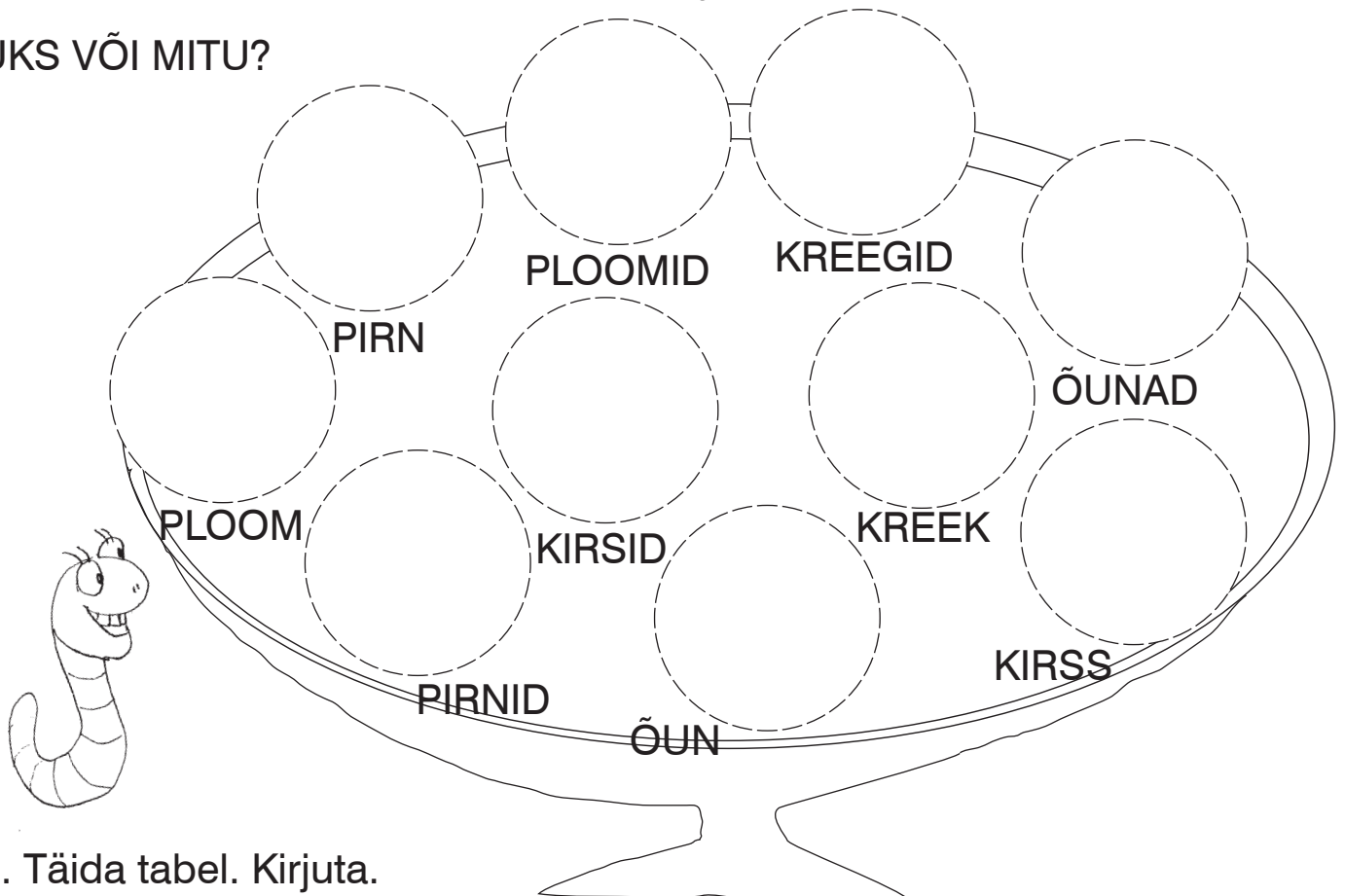

5. Täida tabel. Kirjuta.



ÜKS	MITU
õun	õunad
-----	ploomid
pirn	-----
kirss	-----
-----	kreegid

1. Loe.

Õuna on vaja süüa. Õun sisaldab vitamiine.
Kui sööd õuna iga päev, siis oled ka terve.

2. Mati sõi kolm õuna. Anu sõi kaks pirni. Mari sõi neli kirssi.
Tiit sõi viis ploomi. Liisa sõi ühe apelsini.

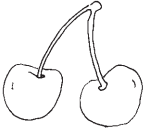
3. Värv nii mitu neli-nurka, kui mitu puu-vilja söödi.

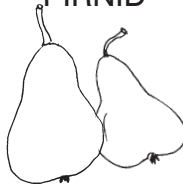
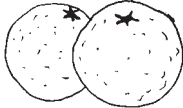
KIRSID 	ÕUNAD 	PLOOMID 	PIRNID 	APELSINID 

Missugust puu-vilja sõid lapsed kõige rohkem? _____

Missugust puu-vilja sõid lapsed kõige vähem? _____

Mis on sinu lemmik-puu-vili? _____

1. Joonista õunale teine pool. Värvi.

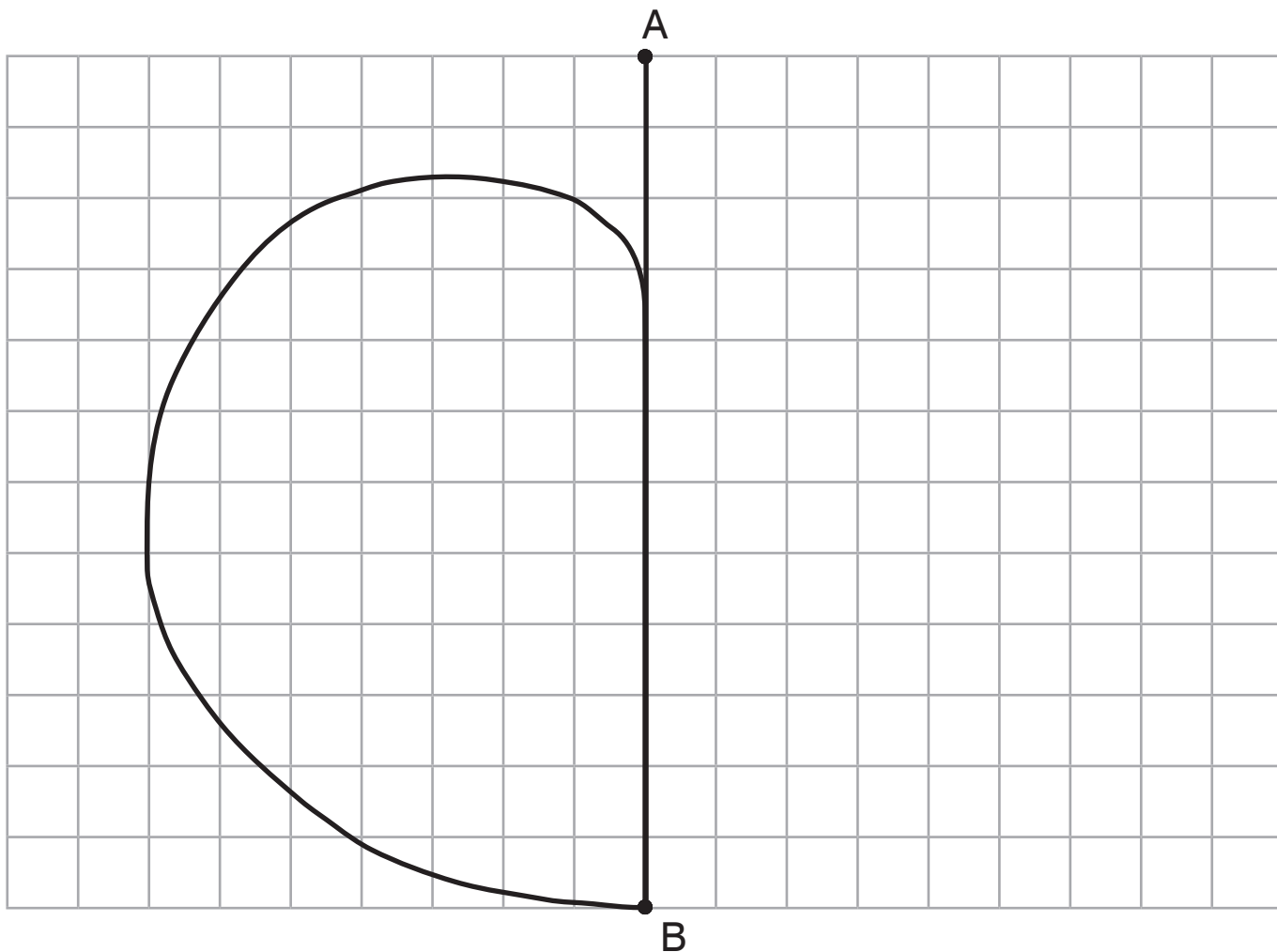

2. Mõõda õuna pikkus koos õuna varrega punktist A punkti B. Kirjuta.

Õuna pikkus koos varrega on _____ cm.

3. Mõõda õuna-ussi tee pikkus õunani.

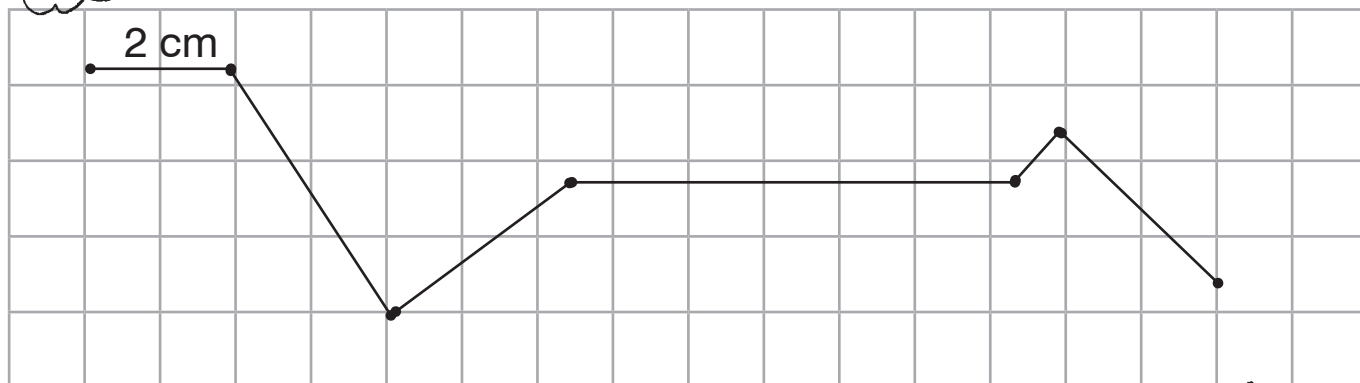

4. Kui pika tee läbis õuna-uss? Liida.

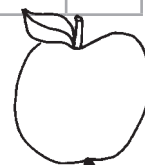

$$2 \text{ cm} + \underline{\hspace{1cm}} \text{ cm} + \underline{\hspace{1cm}} \text{ cm} + \underline{\hspace{1cm}} \text{ cm} + \underline{\hspace{1cm}} \text{ cm} + \underline{\hspace{1cm}} \text{ cm} + \underline{\hspace{1cm}} \text{ cm} = \underline{\hspace{1cm}} \text{ cm}$$

1. Loe.

Metsas ja aias võib näha siili.
Siilil on seljas okkad.

Ta sööb putukaid, tigusid, konni.

Siil joob tassile pandud piima ära.
Piim ei ole siilile kasulik.

**ÄRA PAKU SIILIDELE
PIIMA EGA LEIBA!**

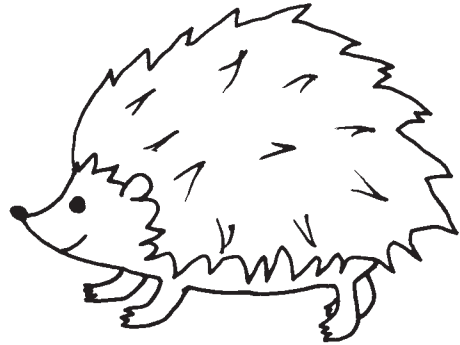

Muinas-juttudes on siil koos
õunaga. Siil õunu ei söö.

2. Vaata pilti. Üks puu-vili on korvist välja kukkunud. Nimeta.
Värvi see puu-vili.

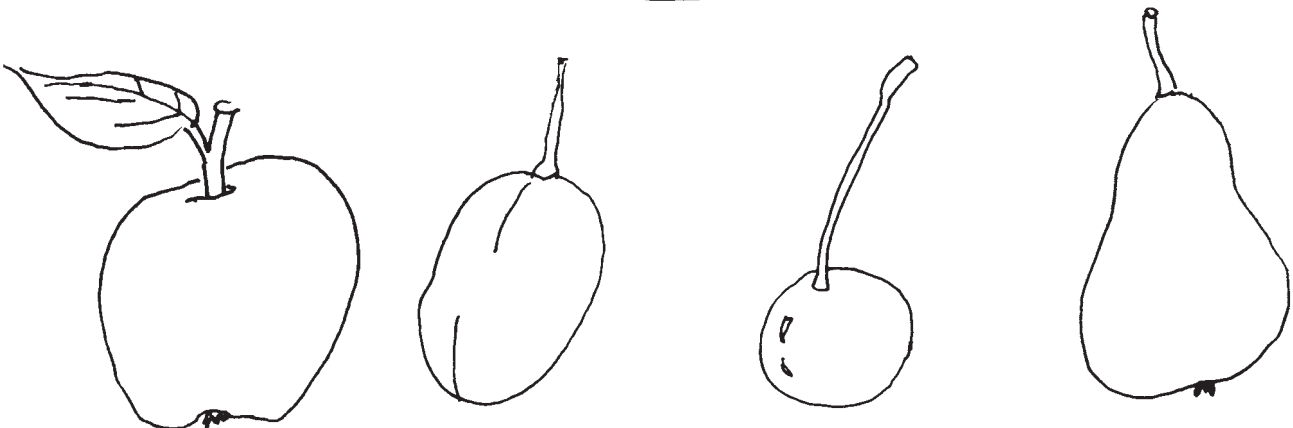
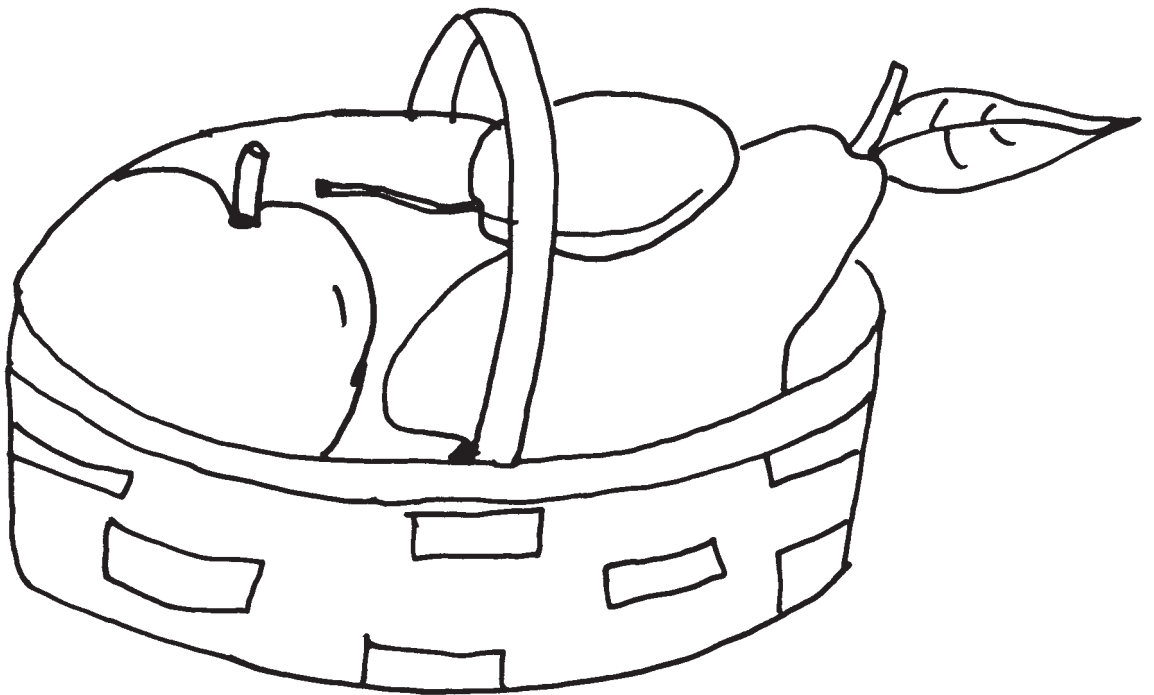

Jussile ja Mikule meeldivad puu-viljad.



1. Arvuta.

2. Värvige võrdused:

18 – punane

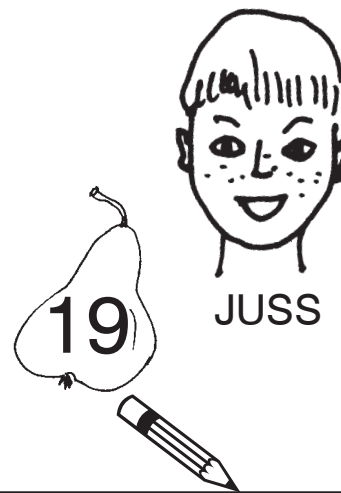
19 – kollane



$15+3=$	$14+4=$	$19-1=$	$19+0=$	$15+4=$
$12+2=$	$15-9=$	$14+4=$	$17+2=$	$18-6=$
$29-5=$	$18-18=$	$11+7=$	$16-3=$	$19-0=$
$14-4=$	$10+8=$	$10+7=$	$11+8=$	$15+2=$
	$12+6=$	$12+5=$	$14+5=$	

1. Loe.

Aias kasvavad erinevad marja-põõsad. Karus-marja-põõsal ripuvad marjad oksa küljes. Sõstra-põõsad on sarnased. Neil on suured sakilised lehed. Ja väikesed rohekad õied. Nende marjad kasvavad kobaras.

2. Mitu on?

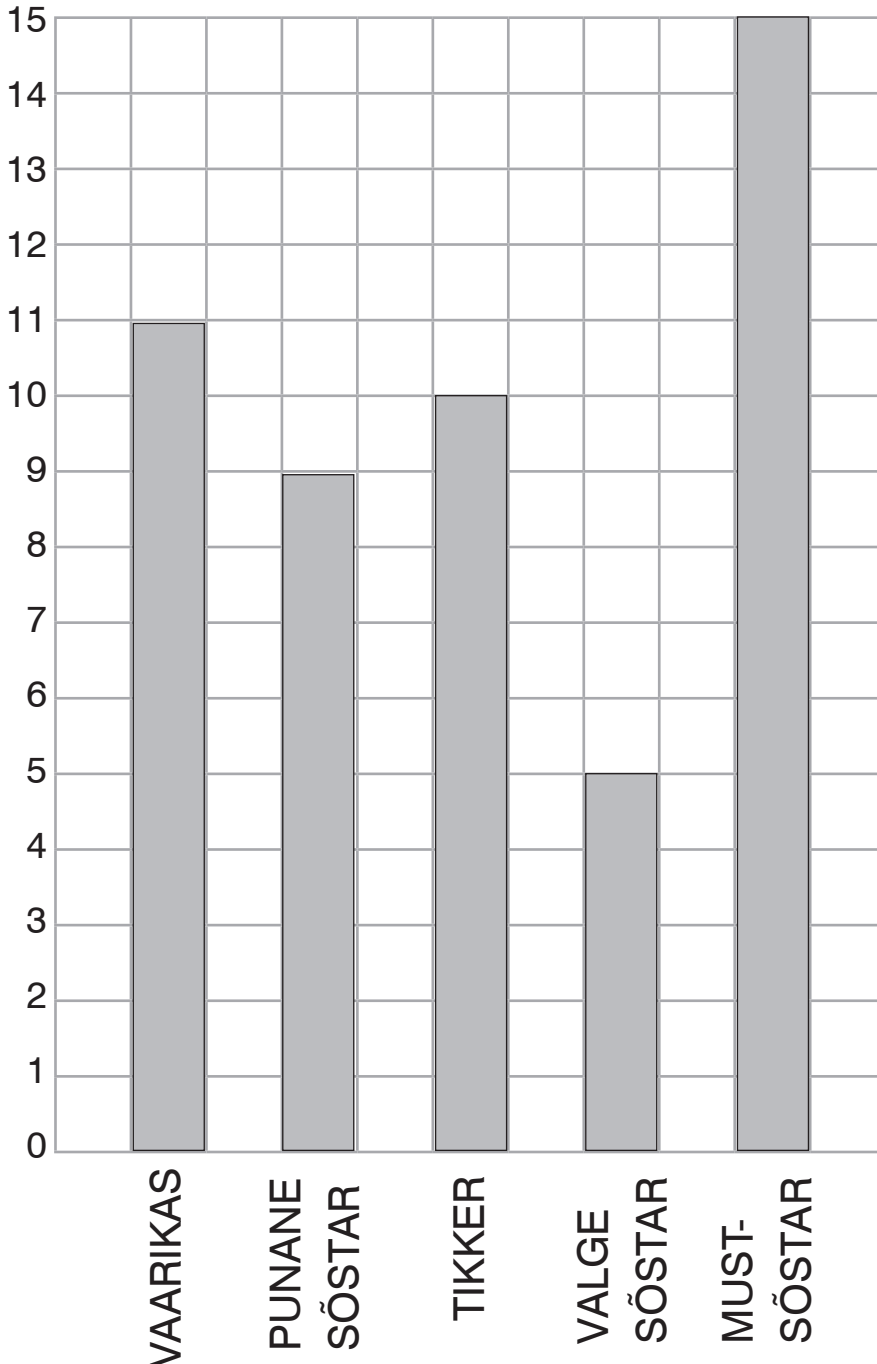

VAARIKAS

1 1

PUNANE
SÕSTAR

TIKKER

VALGE
SÕSTARMUST-
SÕSTAR

3. Vali õige sõna. Tõmba joon alla.

Punaseid sõstraid on kõige _____ rohkem / vähem.

Musti sõstraid on kõige _____ rohkem / vähem.

Valgeid sõstraid on _____ rohkem / vähem kui vaarikaid.

1. Mis marjad on pildile joonistatud? Nimeta.

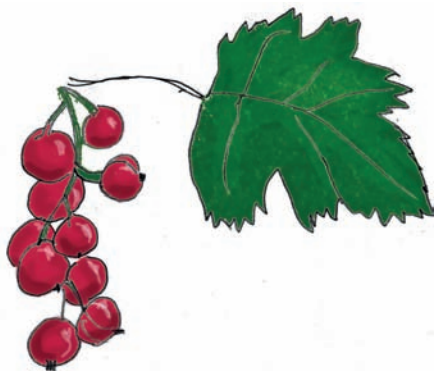

2. Ema teeb mahla. Mis mahla saab Ats?

Värvi mahla tee-kond.

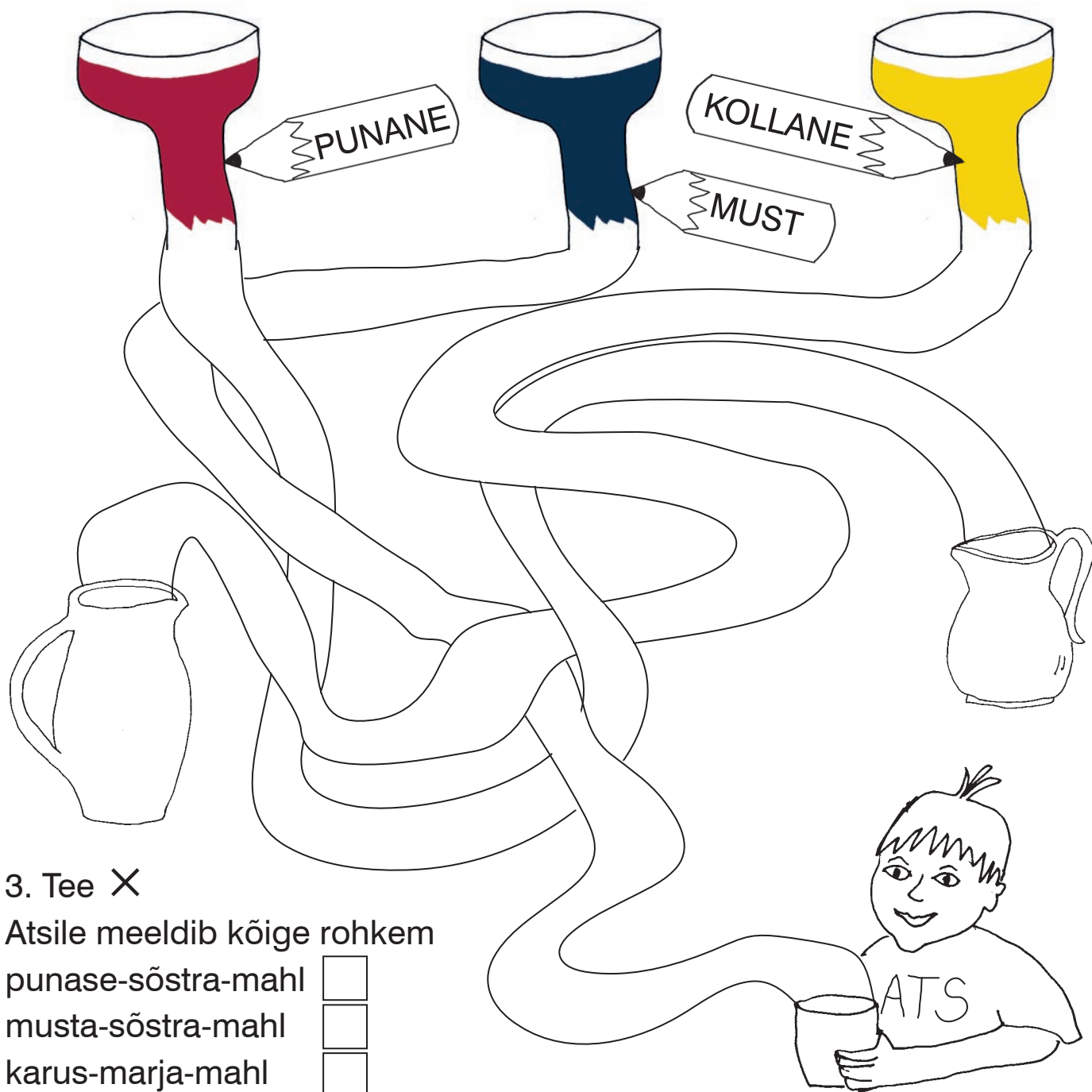

1. Arvuta.

2. Värvige vastused pildil halliks.

$16 - 4 =$

$7 + 2 =$

$10 + 5 =$

$18 - 7 =$

$1 + 7 =$

$19 - 6 =$

$6 - 2 =$

$15 + 1 =$

$19 - 2 =$

$15 - 5 =$

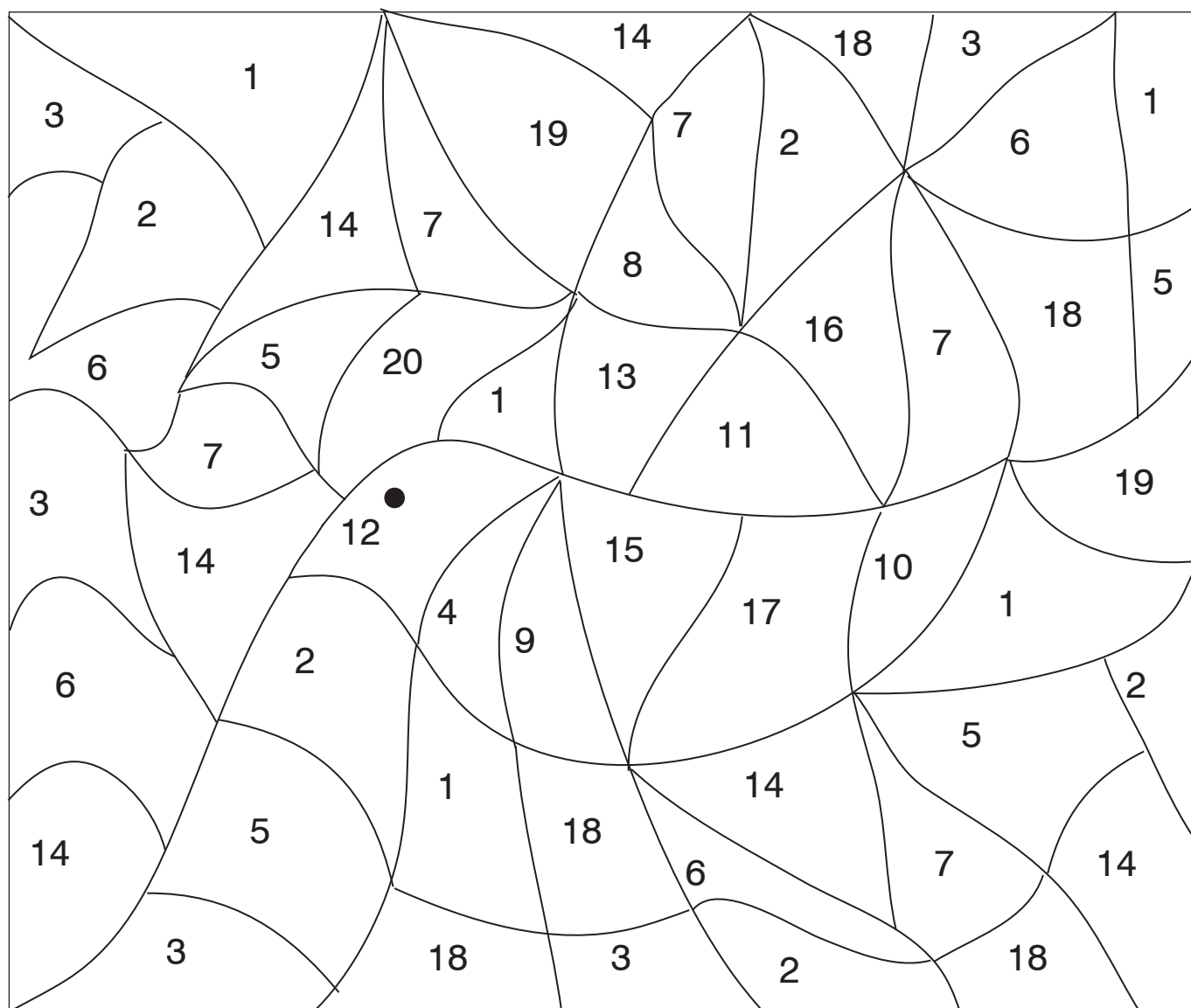

Kes on aias head abi-mehed?

_____ on aias head abi-mehed.

Nad söövad putukaid ja tigused.

1. Alumisel pildil on viis erinevust, märgi nende kohale X.

2. Värvige pildid.

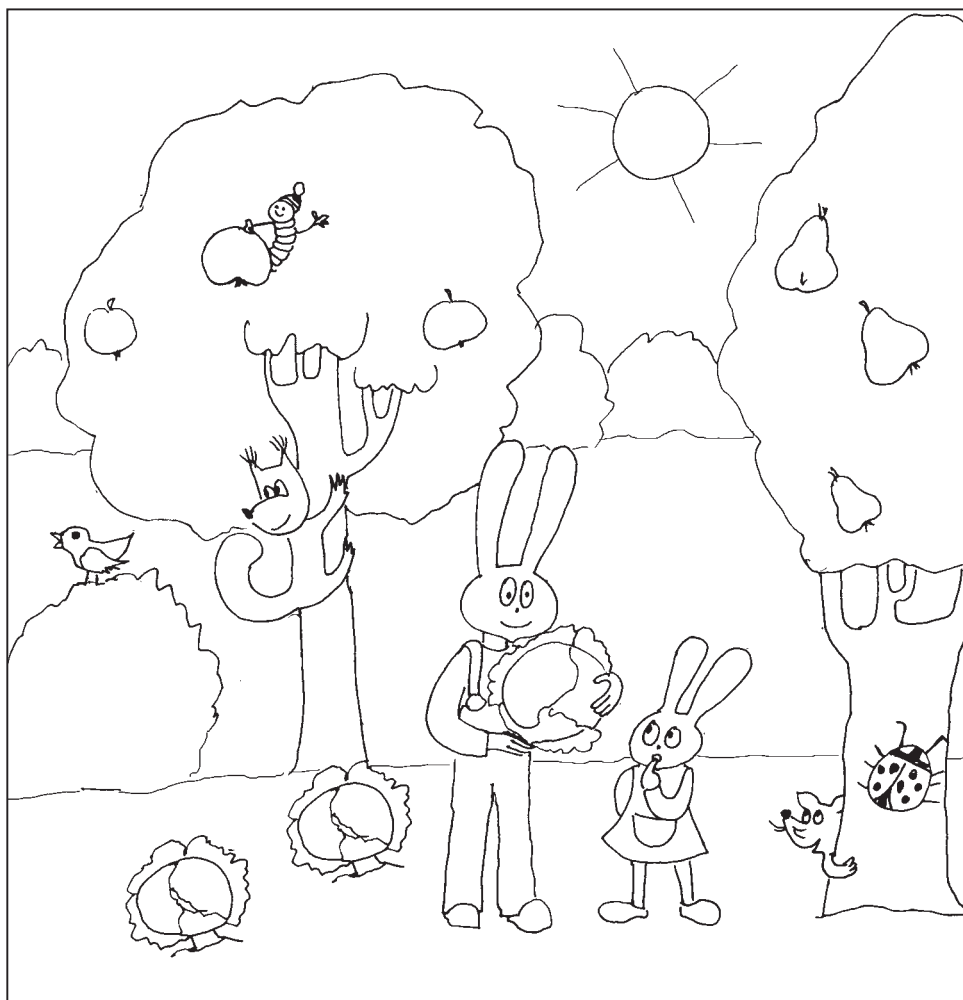

1. Mis on pildile joonistatud?

2. Kirjuta sõna.

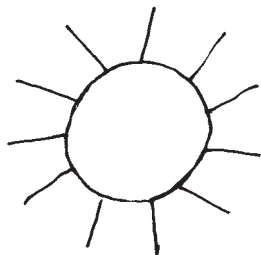

3. Loe.

September paista laseb  +st,

võib kuulda raksatamas äikest.

 vihma laseb taevast valla,

nüüd  sa pane jalga.

4. Mis on reas järgmine? Tõmba ring ümber.



?

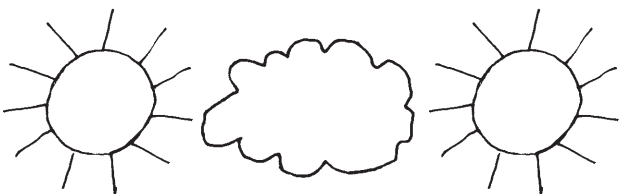
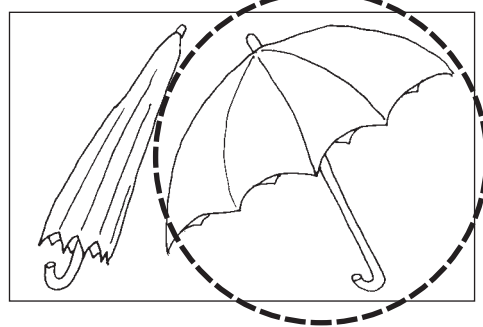

?

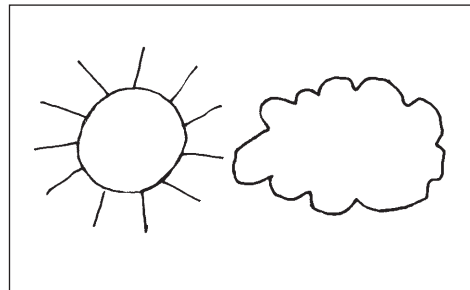

?

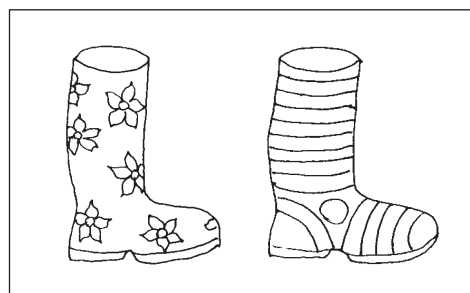

1. Arvuta.

2. Värvi.

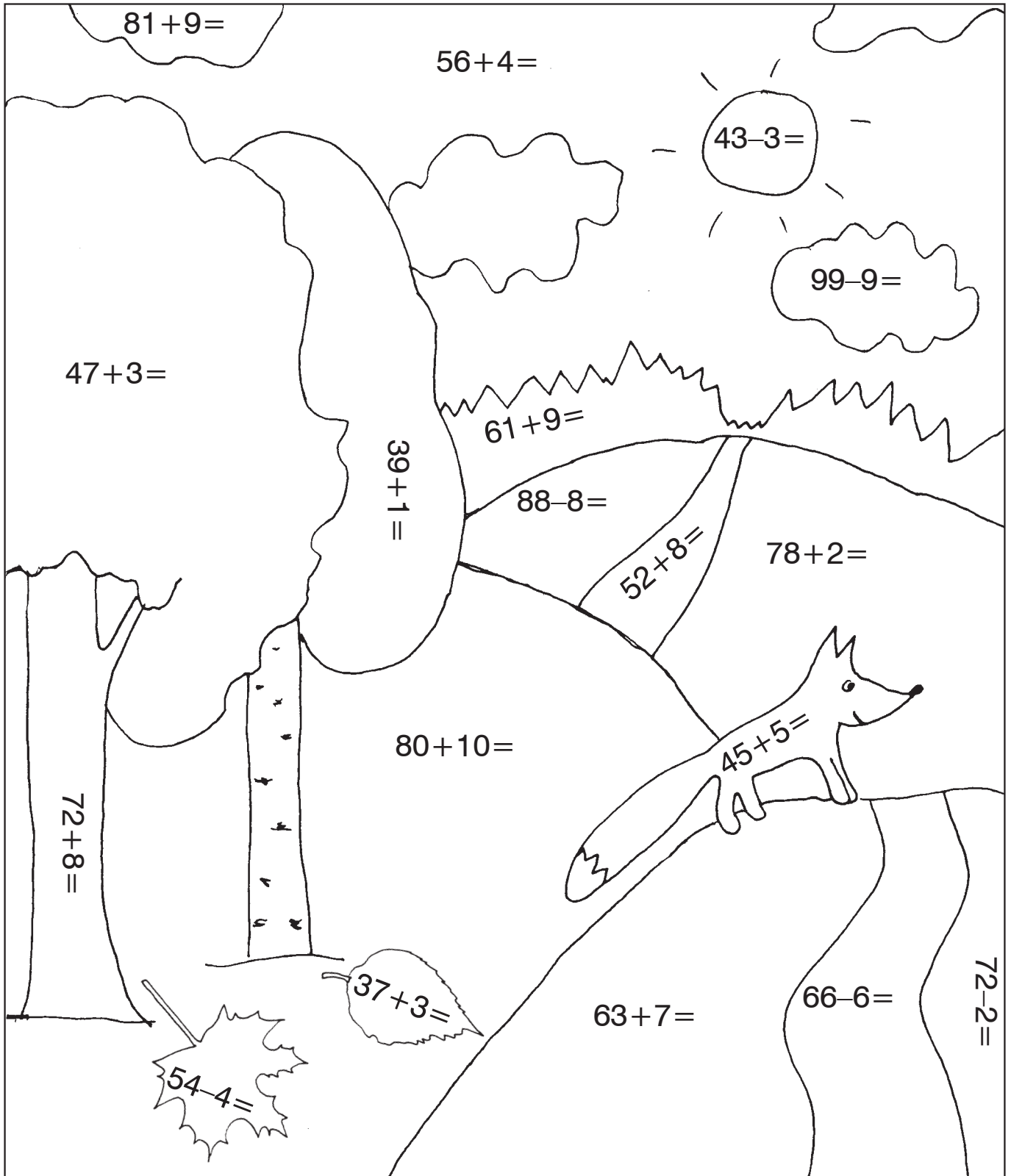
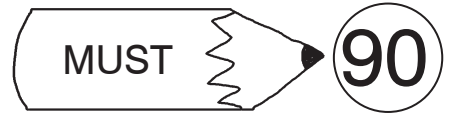

1. Mis värv on? Õpetaja loeb ette jutu lk 31.

2. Kirjuta lünka õige värvi nimetus.

kärbse-seen on _____ orav on _____

kuusk on _____ päike on _____

puravik on _____ lill on _____

2. Värv pilt.

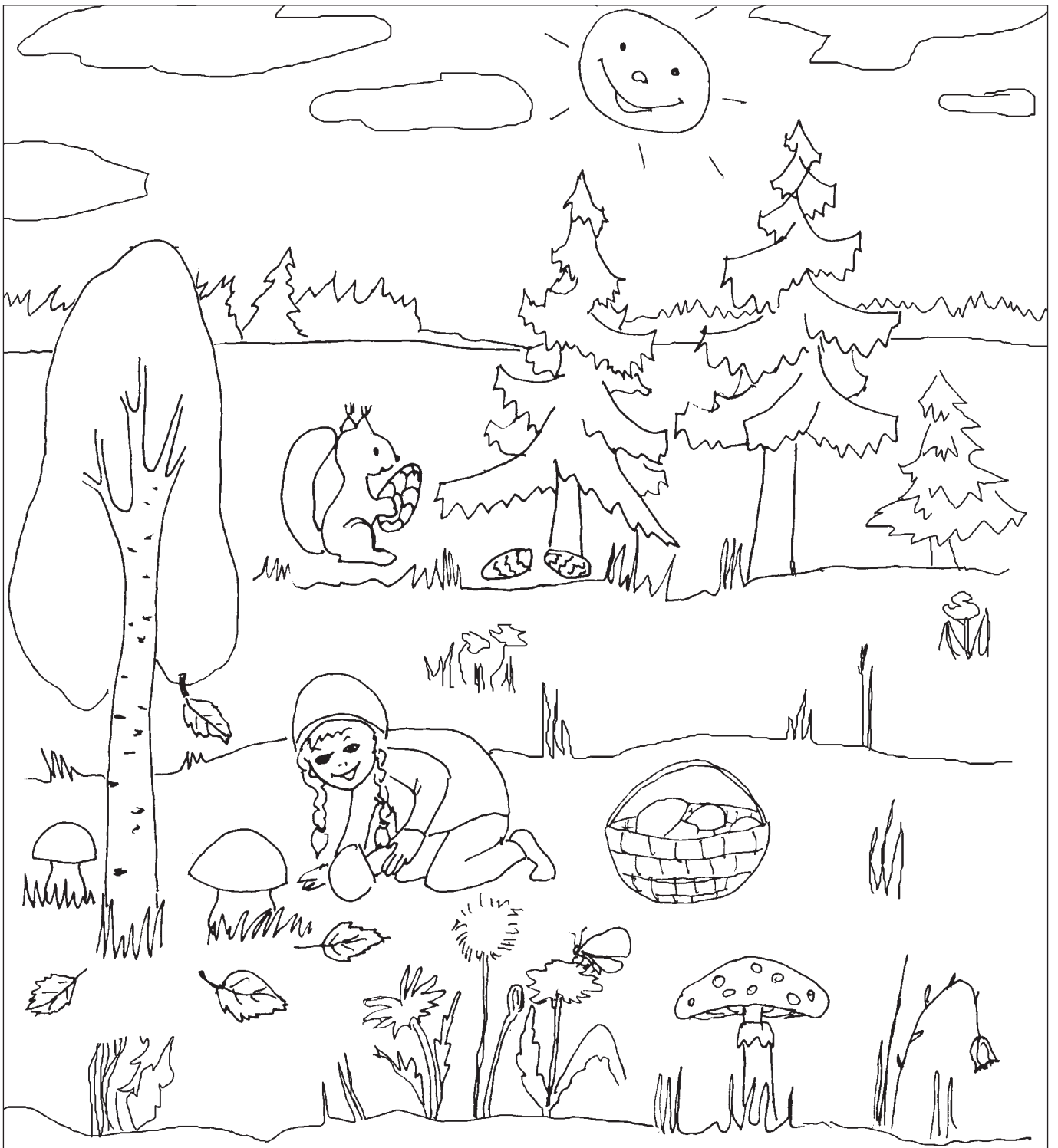

Õpetajale

Õpetaja loeb õpilastele ette Ellen Niidu jutu „Mis värvi miski asi on?“ (Lühendatud Pille-Riini lugudest).

Iga värvi juures saab vestelda ja leida, mis asjad on veel seda värvi.

Õpilased leiavad loetu põhjal pildilt asjad ja värvivad.

ROHELINE

Metsas on rohelised kuused. Rohi on roheline. Roheline on ilus.

Mõtle, mis asjad on veel rohelised?

PRUUN

Kuuse tüvi on pruun. Orav on pruuni kasukaga. Käbid on pruunid.

Pruunid on veel puravikud. Puna-mütsikese korv on pruun. Pruun on ilus.

Mõtle, mis asjad on veel pruunid?

KOLLANE

Päike on kollane. Sügisel on kollased kase-lehed. Lilled on kollased.

Kollane on ilus.

Mõtle, mis asjad on veel kollased?

PUNANE

Kärbse-seened on punased. Puna-mütsikesel on punane müts.

Mõtle, mis asjad on veel punased?



1. Vaata pilti. Nimeta, mis on pildile joonistatud.



2. Loe lausete algused. Loe lausete lõpu-sõnad. Ütle õige lause. Jooni sobiv sõna.

1) Oli ilus talve-õhtu.
kevad-hommik.
sügis-päev.

2) Triin ja Mari läksid kalale.
seenele.
matkale.

3) Metsas oli palju marju.
vihma-usse.
seeni.

4) Tüdrukud korjasid korvi-täie pilvikuid.
riisikaid.
puravikke.

3. Jutusta oma seenel-käigust.

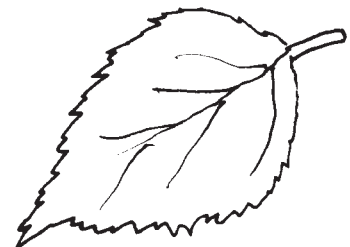

1. Vaata pilti.



2. Loe küsimus. Loe vastused. Loe veel kord küsimus.
Vasta küsimustele.

3. Tee X õige vastuse juurde.

1. Mis puu on pildile joonistatud?

tamm

kuusk

kask

2. Mis värvi on kase lehed sügisel?

kollased

punased

3. Mis juhtub puu-lehtedega
sügise lõpuks?

hakkavad kasvama

langevad maha

4. Mis seened on pildile
joonistatud?

kärbse-seened

puravikud

5. Keda näed veel pildil?

konna

siili

5. Mis aasta-aega on pildil
kujutatud?

kevad

suvi

sügis

talv

6. Miks sa nii arvad?

Vihma sajab.

Lehed langevad.

Linnud lendavad lõuna-maale.

Lumi tuiskab.



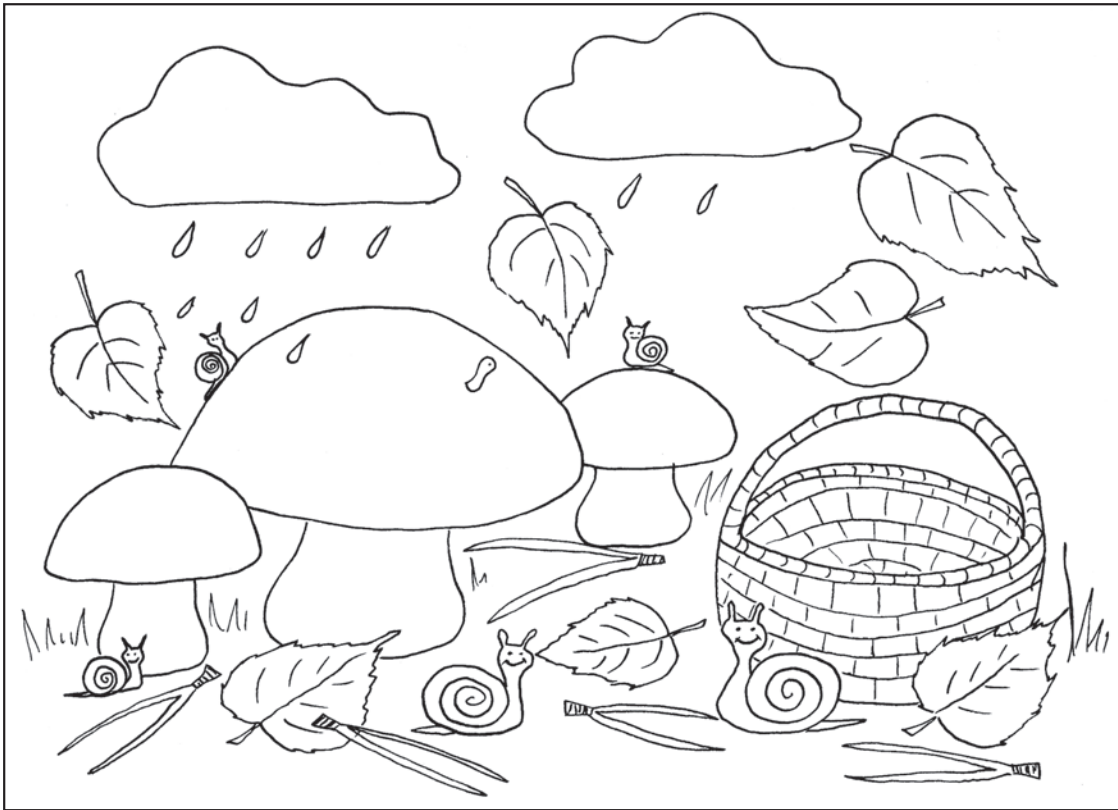



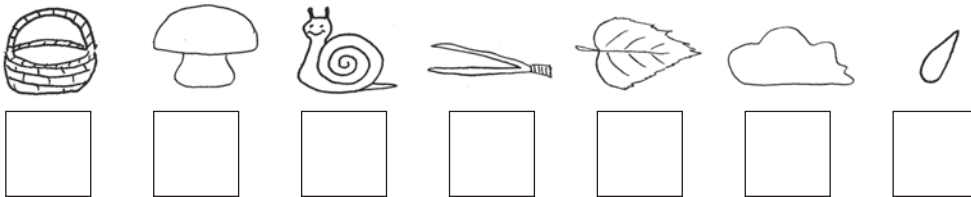

1. Nimeta, mis on pildile joonistatud.



2. Mitu on? Kirjuta number ruudu sisse.



3. Täida tabel. Värvige nii-mitu neli-nurka.

1. Loe.

Anni läks seenele. Tal oli kaasas suur korv. Anni leidis mitu seent.
 Ta ei korjanud kõige suuremat seent.
 Anni ei korjanud ussiga seent.
 Ta ei korjanud ka kõige väiksemat seent.

2. Missuguse seene pani Anni korvi? Tee X.

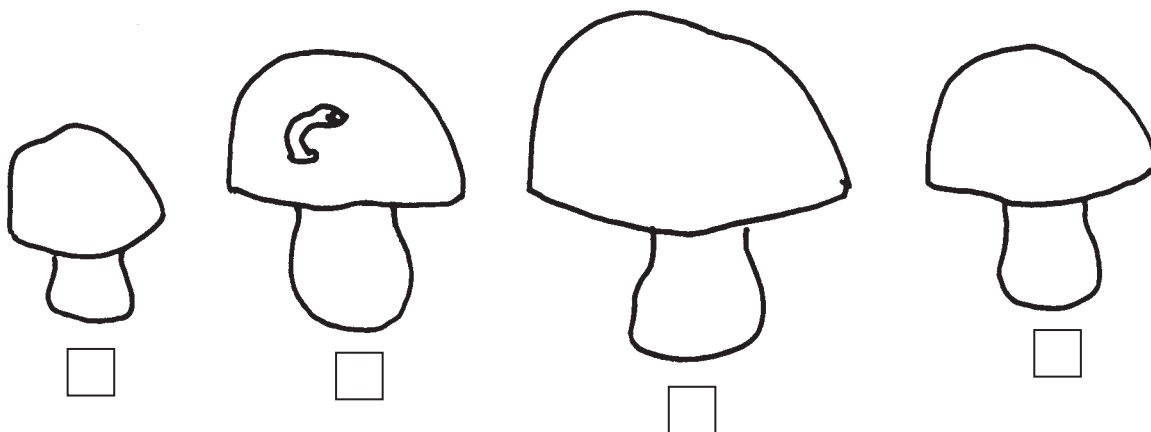

3. Loenda arve. Kirjuta puuduvad arvud.

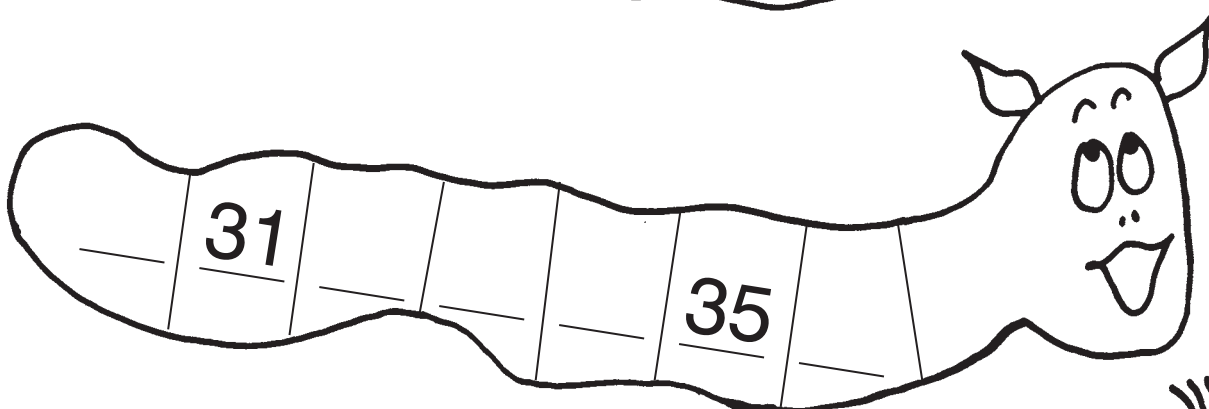

1. Loe.

Metsas on sambla sees peidus seened. Mõned seened on söögi-seened. Mõned seened on mürgised. Neid ei tohi korjata.

2. Arvuta.

3. Värvige vastused tee-rajal.

7+8=

11-3=

19-3=

14-2=

7+4=

4+9=

12-2=

12-9=

10-4=

14+3=

20-1=

19-5=

7-7=

6+3=

11-4=

6+12=

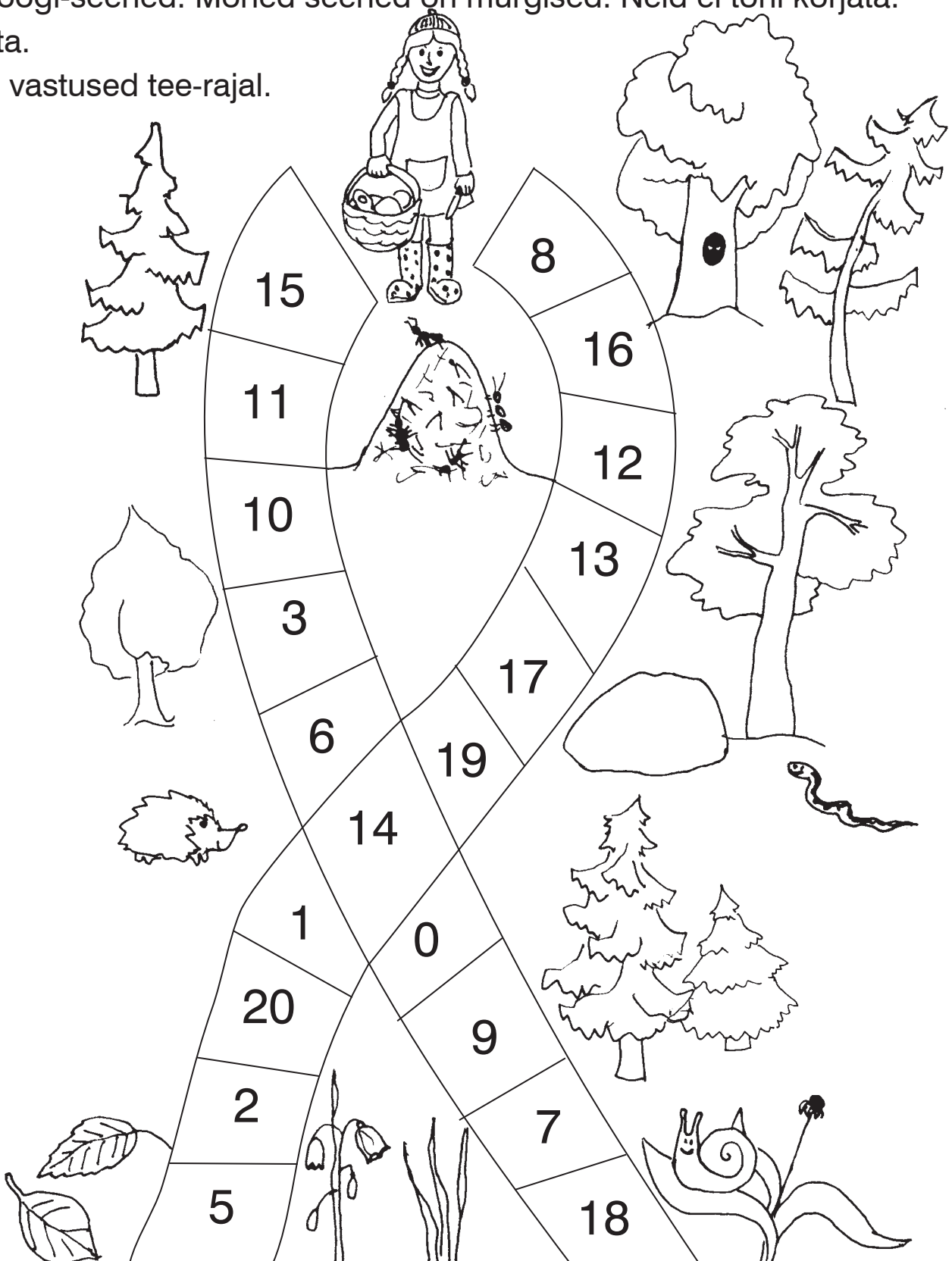

Punane kärkse-seen on väga mürgine.



4. Missuguse seene leidis Mari metsast?

U _ _ _ I K U



Puravikke võib kohe pärast puhastamist praadida.

1. Loe lausete algused. Loe sõnad lume-memme seest. Ütle õige lause. Kirjuta lause lõppu sobiv sõna.

DETSEMBER



Esimene talve-kuu on

_____.

Talvel sajab sageli

_____.

Detsembris tuleb

_____.

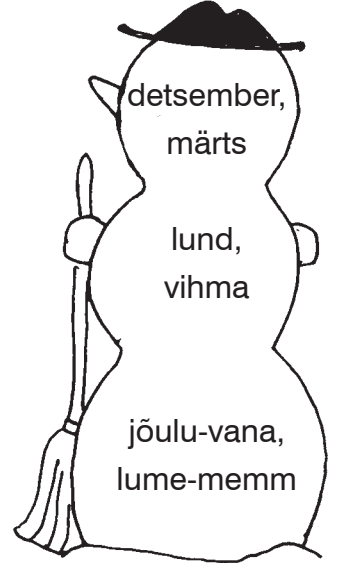

JAANUAR



Teine talve-kuu on

_____.

Jaanuaris algab uus

_____.

Päevad on talvel

_____.

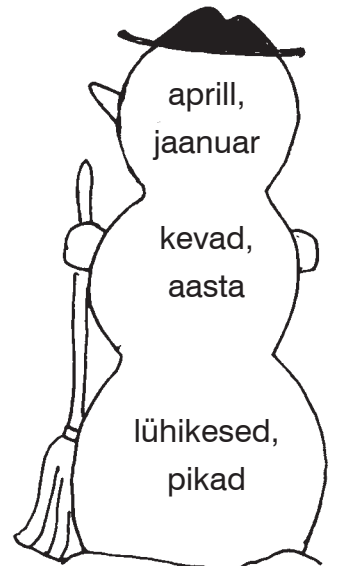

VEEBRUAR



Kolmas talve-kuu on

_____.

Veebruaris on suured

_____.

Veebruaris on

_____.

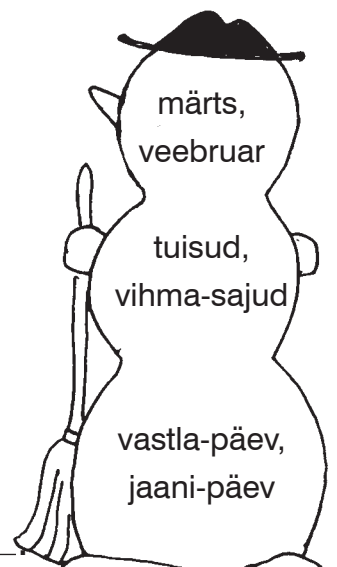

2. Loe saadud laused.

3. Värv pildid.



SELGE ILM



PILVES ILM



VAHELDUV PILVISUS



VIHM



LUMI



TUISK



ÄIKE

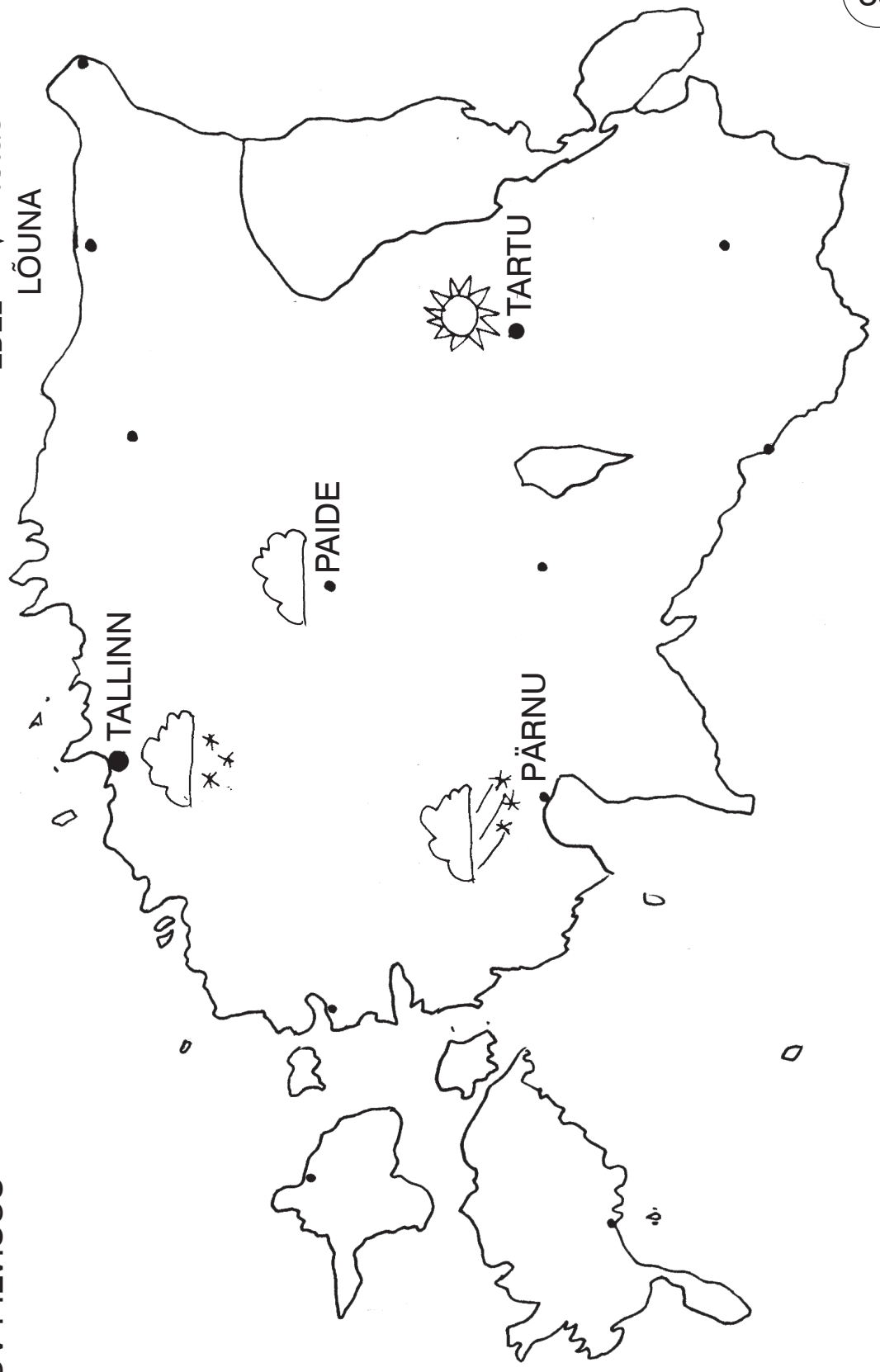
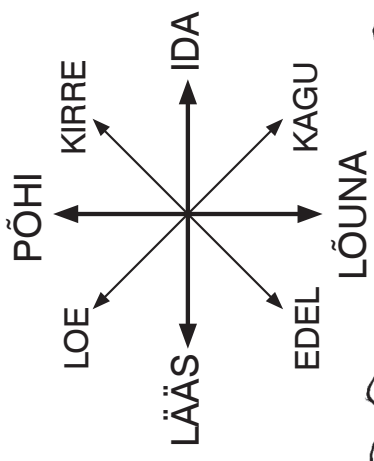

1. Loe läbi laste kirjad.
2. Leia Eesti kaardilt, kus lapsed elavad.
Abiks on sul kaardil olevad märgid.

Tervitused kõigile!
Mul on väga tore
vahe-aeg. Päike
paistab. Saan palju
olla õues.

Kohtumiseni,
Jaan.

Jaan elab

Kallis vanaema!
Kuidas Sul läheb?
Meil on täna pilves
ilm. Lähen ema ja
isaga kinno.

Kallistades,
Anu.

Anu elab

Tere, Mari!

**Täna on maa valge.
Sajab lund.**

Kipun juba õue.

**Tervitades,
Liisi.**

Liisi elab

Tere, Madis!
Meil on täna kiilm
ja tuiskab.
Toas on igav.

Tervitades,
Ants.

Ants elab

1. Loe lausete algused. Loe lausete lõpu-sõnad. Ütle õige lause.
Vali õige sõna. Jooni.

1. Talve-kuu on detsember (P) juuli (N)	2. Talvel magab ilves (S) karu (A)	3. Talvel muudab kasuka värvi valge-jänes (K) kass (U)
4. Eestis talvitub kuldnokk (E) leevike (A)	5. Kui lumi sulab, siis jääb järele vesi (N) mahl (I)	6. Rebase kohta öeldakse ka mesi-käpp (T) reinu-vader (E)

2. Kirjuta õigete vastuste tagant tähed ruutudesse.

1. 2. 3. 4. 5. 6.

on väga kõva külm.

3. Maad katab paks lumi. Mis on lume all peidus?

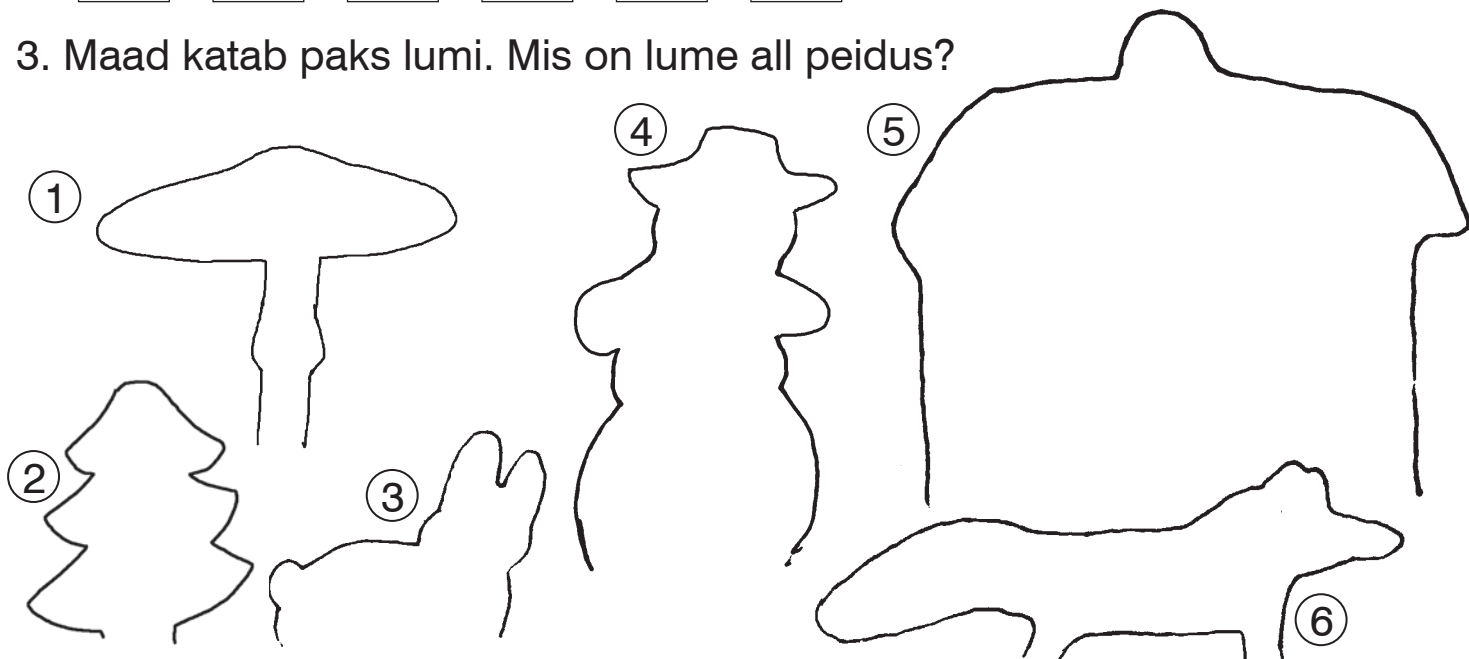

4. Kirjuta numברי juurde.

1. _____

4. _____

2. _____

5. _____

3. _____

6. _____

1. Loe.

On suvi. Kaua aega on ilmad olnud palavad. Vihma ei ole sadanud. Kui on palav ja kuiv, siis on põud. Põua ajal ei saa taimed vett. Nad närbuvad. Talvel on pakane. Siis on õues väga külm ilm.

Kümne-kujuline sõber

Elar Kuusi järgi

I osa

Põud kõrvetas põllud pruuniks. Pisikese maja ees seisis väike puu. Põud läks puud kuivatama.



Mihkel valas puu juurte peale VETT.

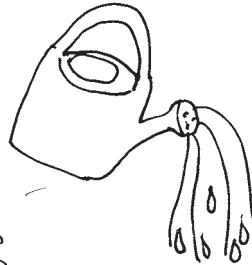

Põud muutis vee AURUKS.



Aur oli õhus. Aur tegi õhu niiskeks.

Õhtul langes aur maha.

Tekkis KASTE.

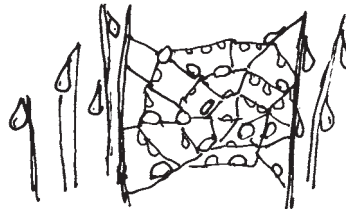

Kastest sai UDU. Põud kihutas udu kõrgele taeva alla. Udu kogunes paksuks PILVEKS.

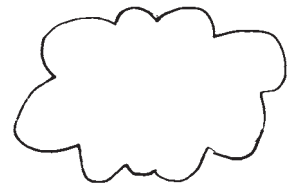

Pilvest sadas VIHMA.



Põud ei saanud väikesest puust jagu. Ta läks põhja-maale pakase juurde abi paluma.

1. Loe.

Kümne-kujuline sõber

Elar Kuusi järgi

II osa

Pakane tuli põuale appi.
Ta külmetas vee-tilgad RAHEKS.



Pakane muutis kaste HÄRMATISEKS.



Pakane kattis vee jõgedel-järvedel kõva JÄÄGA.



Õues sadas valget LUND.

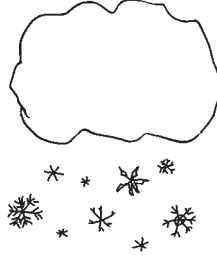

„Kus on siis puuke?“ küsis pakane.
Puuke oli kadunud. Ta oli lume all.

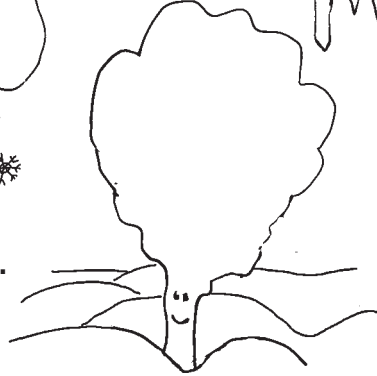

2. Kes olid puu 10 sõpra?

SÕBRAD SUVEL

Leia I osast.

1. V _ _ _

2. A _ _

3. K _ _ _ _

4. U _ _

5. P _ _ _

6. V _ _ _

SÕBRAD TALVEL

Leia II osast.

7. R _ _ _

8. H _ _ _ _ _ _ _

9. J _ _ _

10. L _ _ _

1. Arvuta.

2. Värvi.

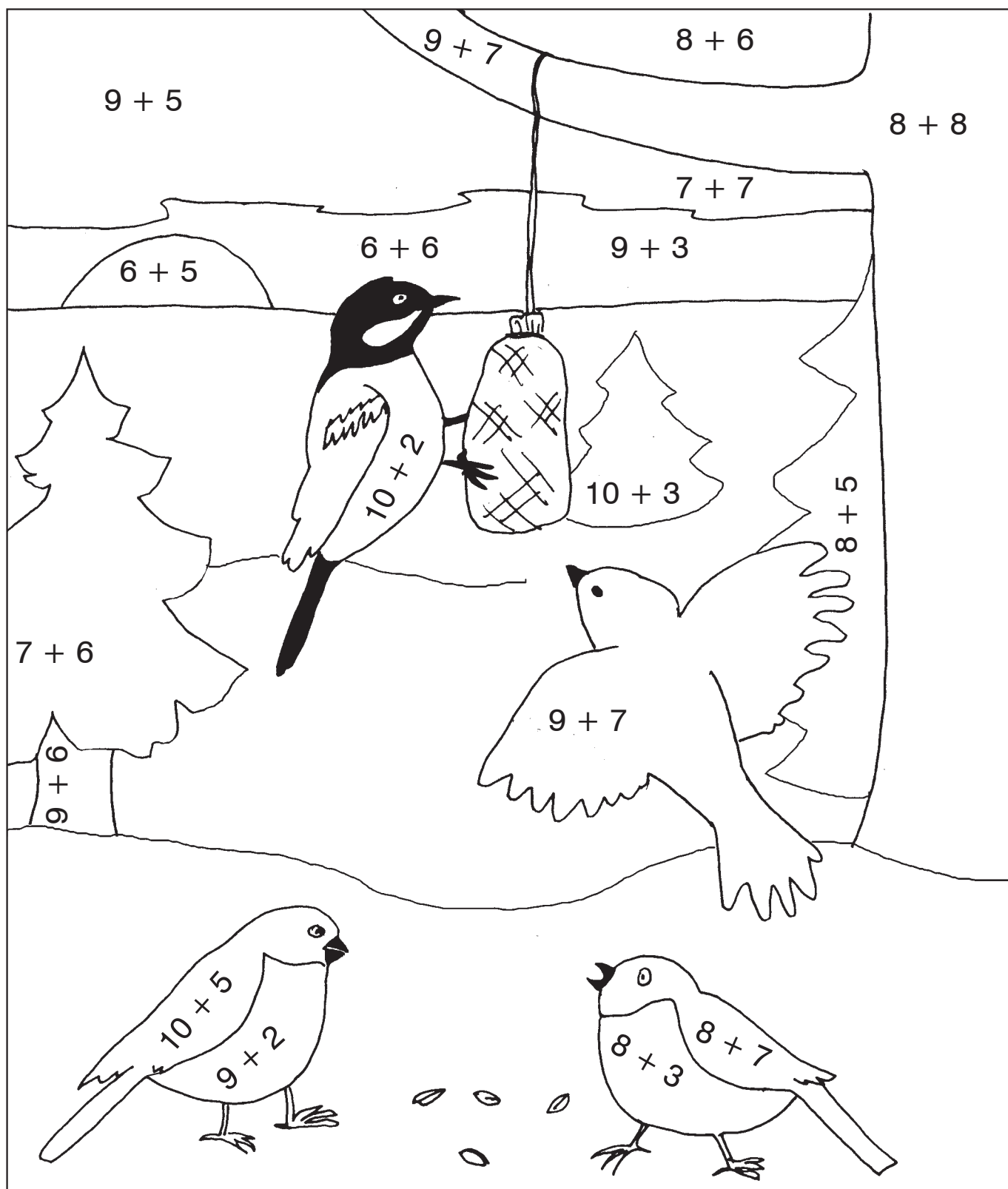
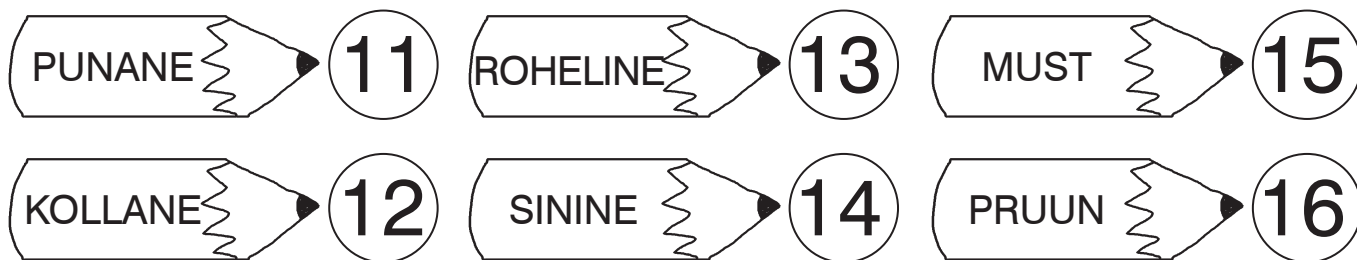

1. Loe.

2. Lõika lõike-lehelt lk 3 jutuga sobivad pildid. Kleebi.

I osa

Oli külm talve-päev. Linnud otsisid toitu. Toidu-maja ootas oma külalisi.

Saabus parv varblasi. Nad maandusid keset sihvka-hunnikut.

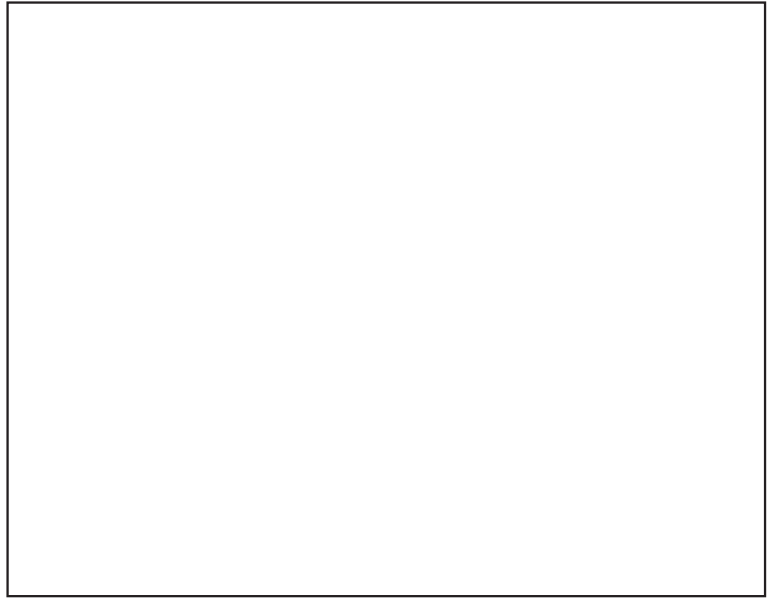

Sihvkad on päeva-lille-seemned. Varblased pildusid suure hulga sihvkasid toidu-majast välja. Nad asusid seemneid maast nokkima.



Põõsa-lindude pealik lendas toidu-majja. Ta hakkas teisi linde eemale peletama.

Ta ei söönud ise. Ta ei lasknud ka teistel süüa.



1. Loe.

2. Lõika lõike-lehelt lk 4 jutuga sobivad pildid. Kleebi.

II osa

Tihased ei võtnud kaklusest osa. Nad näppasid sõjaka linna tagant sihvka. Tihased lendasid puu-oksale ja nosisid seal.

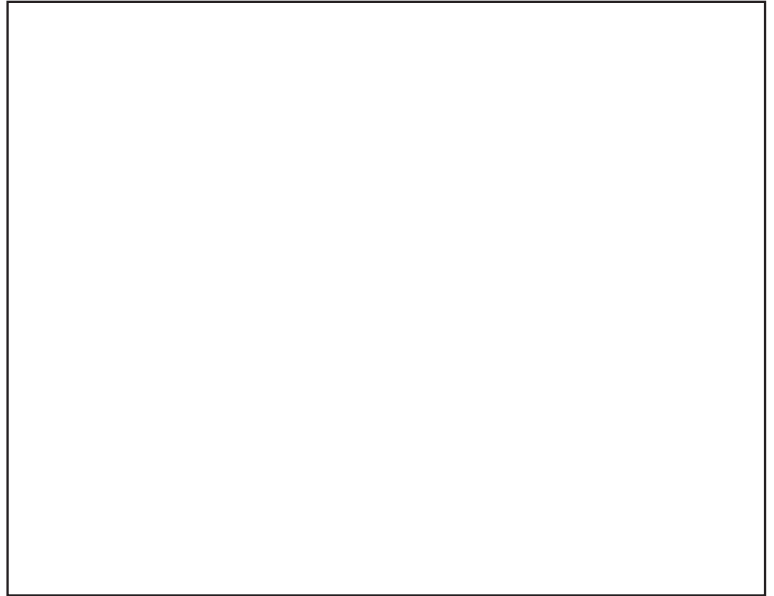

Saabusid ka leevikesed. Nemad nokkisid toidu-laualt maha-kukkunud sihvkasid.



Rähn nokkis toidu-maja küljes rippuvat peki-tükki.

Jälgi ka sina linde, kuidas nad käituvad toidu-laual.

Jäta meelde! Kui oled hakanud lindudele toitu panema, siis pead seda kevadeni tegema.

Miks?



1. Lõika lõike-lehelt lk 3 lindude pildid.
2. Loe lindude nimetused. Otsusta, kas ta on paiga-lind või ränd-lind.
3. Kleebi linnu pilt tabelisse õigesse lahtrisse.

	RÄNDLIND	PAIGALIND
LEEVIKE		
PÄÄSUKE		
RASVA-TIHANE		
KULDNOKK		

4. Nimeta linnud, näita nende pesad. Loe sõnad. Ühenda linnu pilt, nimi, pesa.



KULD-NOKK

PÄÄSUKE

TOONE-KURG

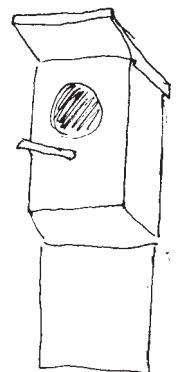
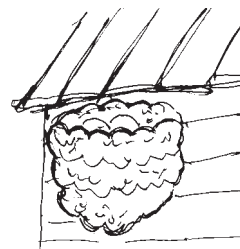
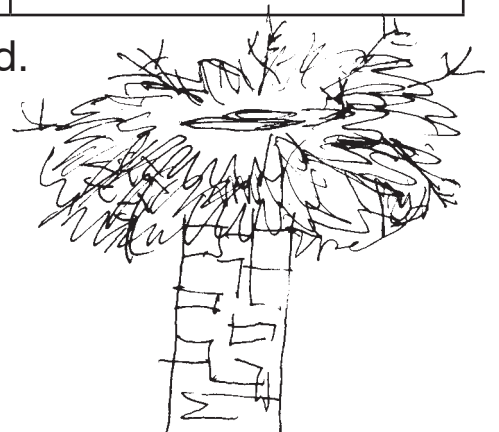

1. Arvuta.

2. Värvi.

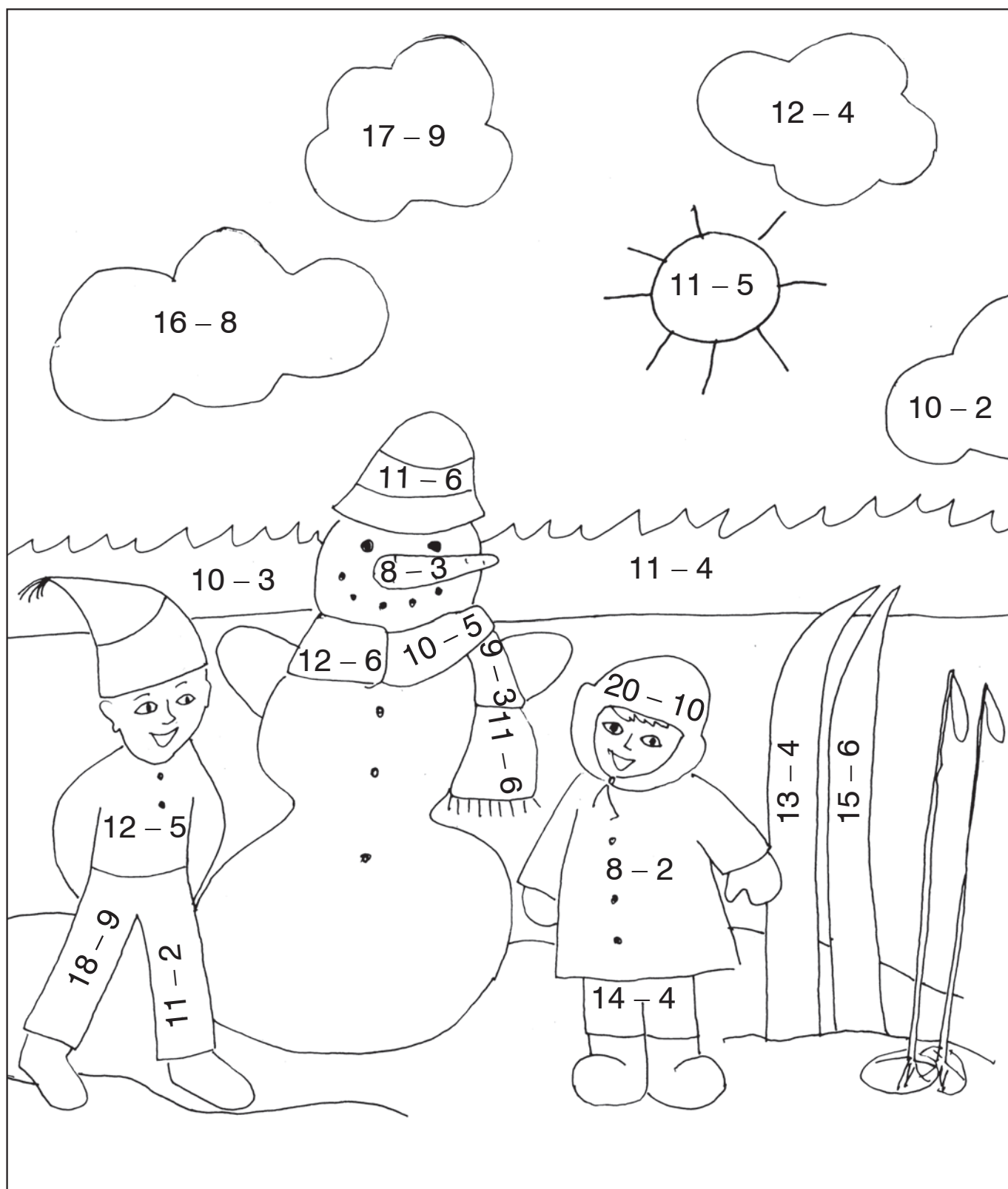
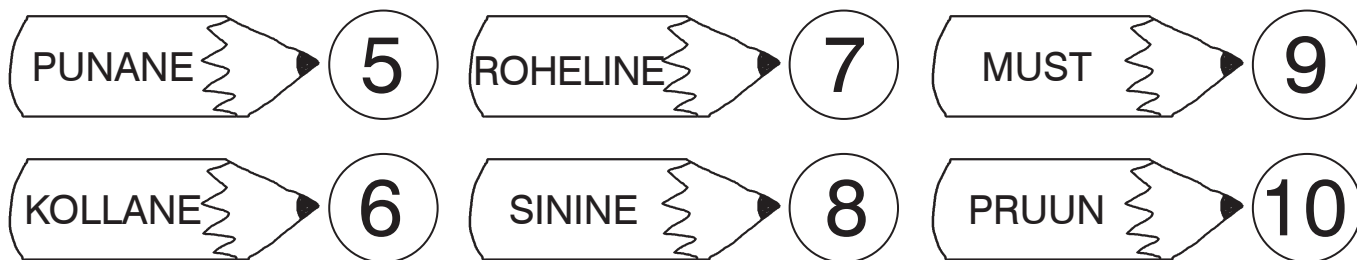

- 1. Lõika lõike-lehelt lk 4 loomade pildid.
- 2. Loe sõnad kastide alt.
- 3. Kleebi õige jälje-rea juurde.

Saabus talv. Loomadel oli raske toitu leida.

Lapsed viisid metsa aed-vilju.

mets-kits

V D

jänes

P G D D

põder

K D

K D

mets-siga

- 4. Leia pildilt aed-viljad. Nimeta. Värvi.
- 6. Kirjuta ruutudesse puuduvad tähed.

1. Loe.

Lume-mehe süda.

Tekst raamatust 365 õhtujuttu.

Eesti keelde ümber jutustanud Leelo Tungal ja Mailis Salvet.

Oli mõnus sula-ilm. Laura ja Peeter meisterdasid vahva lume-mehe. Lume-mees seisis uhkelt õues. Tal oli peas vana kübar ja käes luud.

Õhtul otsis Laura oma südame-kujulist märki. Aga ta ei leidnud seda. Märk oli õues ära kadunud. Tüdruk oli väga kurb.

Peeter lohutas teda: "Lume-mees on kindlasti õnnelik. See oli nii ilus punane süda. Kevadel lume-mees sulab ja rändab põhja-poolle.

Südame jätab ta aga meie õuele."

Laurale see mõte meeldis.



2. Loe küsimused. Loe vastused. Vasta küsimustele. Tee õige vastuse juurde ✕ .

Missugune oli talve-ilm?

- soe
 külm

Mis oli lume-mehel peas?

- ämber
 uus kaabu
 vana kübar

Mida lapsed õues tegid?

- ehitasid kindluse
 meisterdasid lume-memme

Miks oli Laura kurb?

- Ta kaotas oma
 kinda
 prossi
 salli

3. Märki lume-memme vari.



1. Loe. Mõistata.

2. Ühenda pilt ja mõistatus.

Kes seisab mäel?

Vitsa-kimp on temal käes,
mustad silmad, valge kuub,
nina punane ja suur.

Kuuel mustad nõöbid reas,
vana ämber viltu peas.

Talvelgi peal on punased marjad.

Mari on kibe ja mõru ja hapu,
lõbu vaid linnule söömiseks pakub.

Kui ma tulen, kevad käes,
rõõmustan, kui mind sa näed.

Vilistan ja laulu lasen,
otsin omal pesa-aset.

Ütle, kas sa tunnend mind?
Olen lõbus laulu-lind.

Jooksen kiirelt nagu tuul,
koort ma närin haava-puult.

Talvel muudan oma karva.
Kes ma olen? Seda arva.

Ärkab vara, koidu ajal.

Lauluga sind üles ajab.

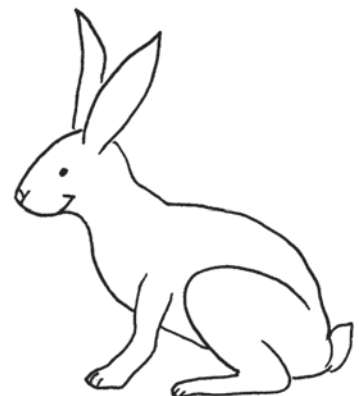
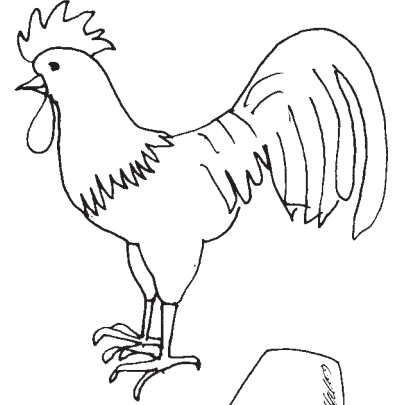
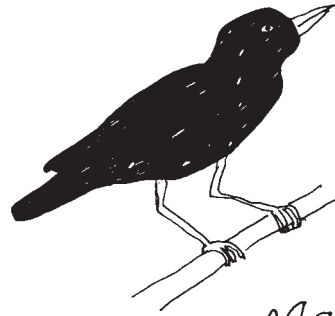

1. Arvuta.

2. Ühenda punktid vastuste järgi.

14 - 5 =

34 - 5 =

54 - 5 =

94 - 5 =

74 - 5 =

15 - 7 =

85 - 7 =

25 - 7 =

45 - 7 =

65 - 7 =

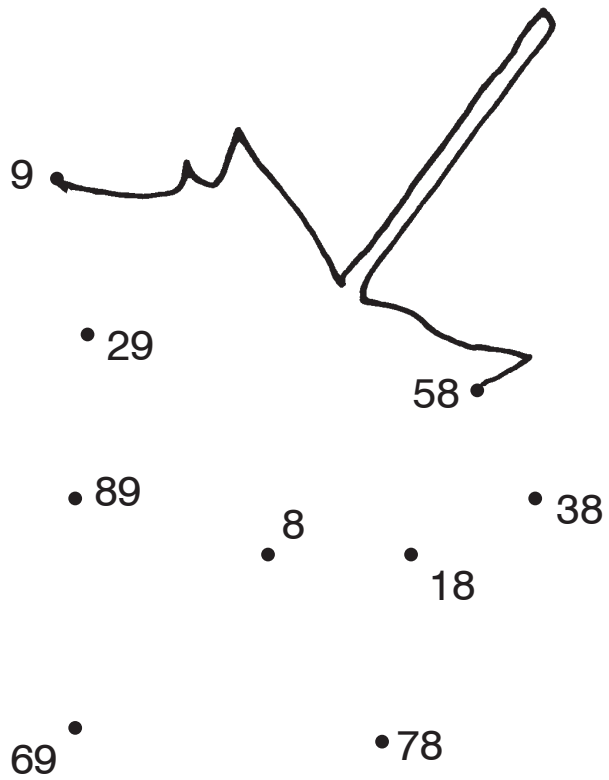

3. Mis puu leht see on?

4. Nimeta puude lehed. Lahenda ristisõna.

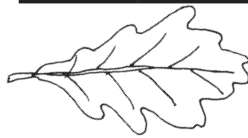
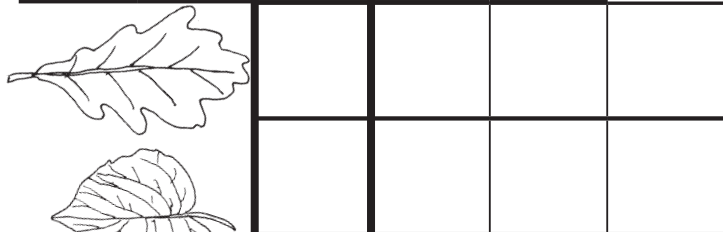
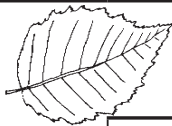

Need kõik on _____.

1. Loe sõnad lillede seest. Loe lausete algused. Lõpeta laused.

Jooni sobiv lause-lõpp.

MÄRTS



Esimene kevad-kuu on

veebruar,
märts

Saabuvad esimesed

ränd-linnud,
paiga-linnud

Sulama hakkab

lumi,
jäätis

APRILL



Teine kevad-kuu on

jaanuar,
aprill

1. aprillil tehakse

nalja,
pauku

Päevad muutuvad

lühemaks,
pikemaks

MAI

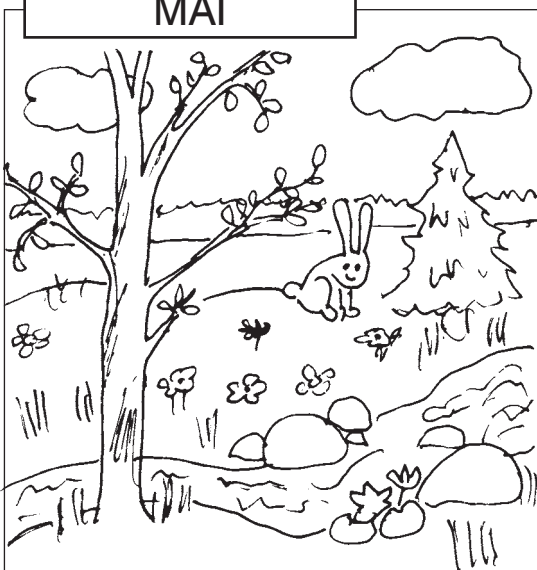

Kolmas kevad-kuu on

juuni,
mai

Puudel on juba rohelisted

lehed,
viljad

Õues on

soe,
pakane

2. Loe saadud laused.

3. Värvige pildid.

Käes on kevad. Ränd-linnud saabuvad.

1. Vaata pilti. Nimeta, mis on pildil kujutatud.



2. Mitu on? Loenda.

3. Täida tabel. Värvii nii-mitu neli-nurka.



PÄÄSUKE	KURG	LUIK

1. Arvuta.

2. Värv.



17



37



57



27



47



67

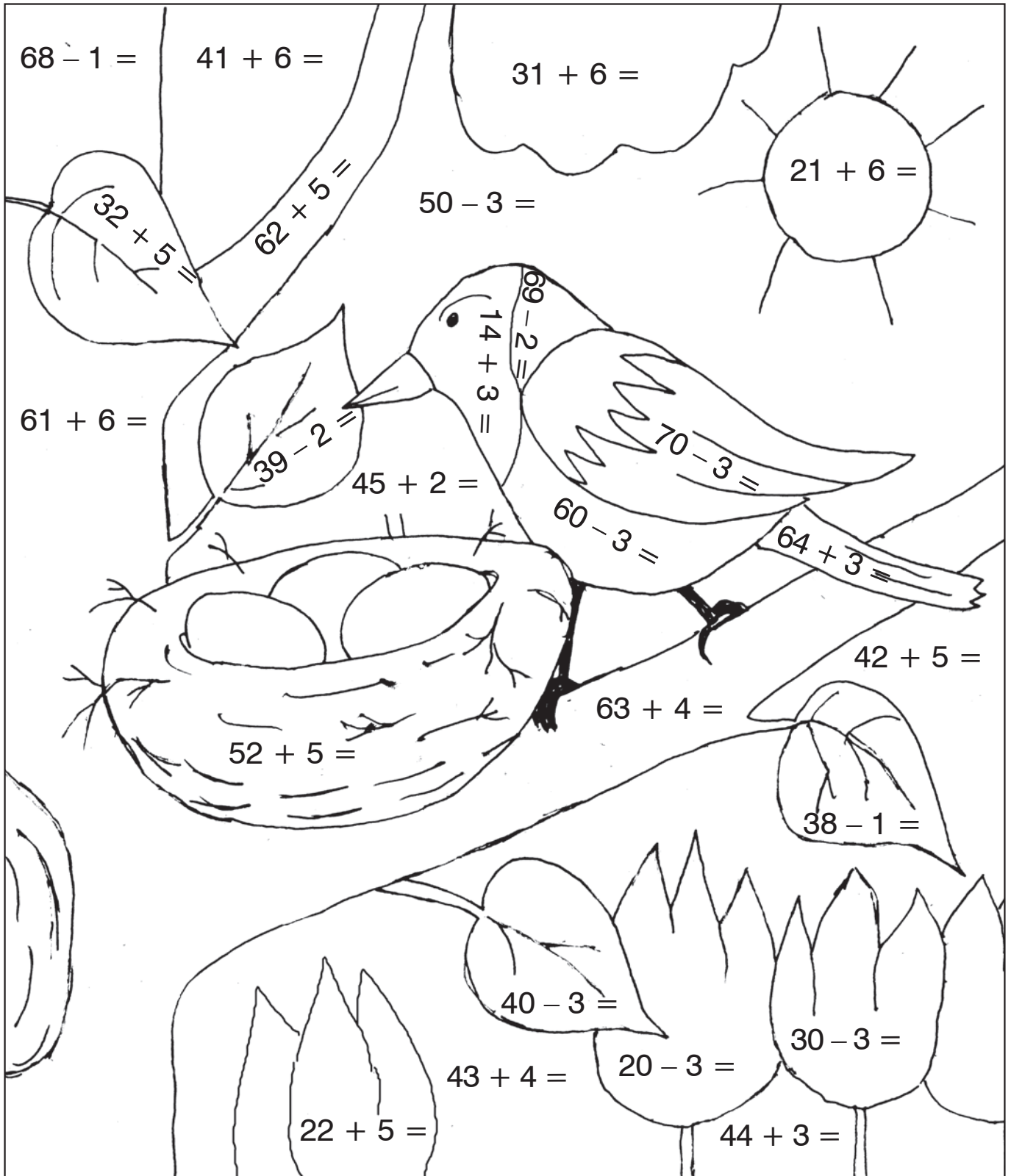

1. Loe.

„Kes teeb mu seljale kõdi?“ küsis sein.

„Kas päike?“

„Mina,“ ütles väike.....

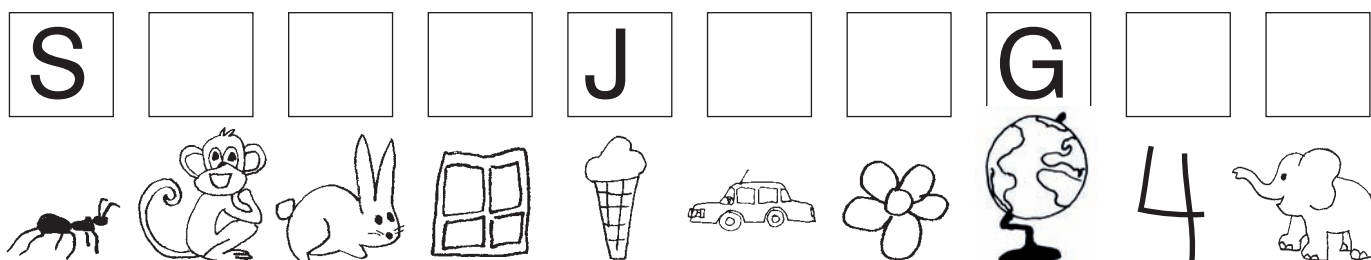

2. Ütle sõna. Kirjuta sõna esimene täht ruudu sisse.

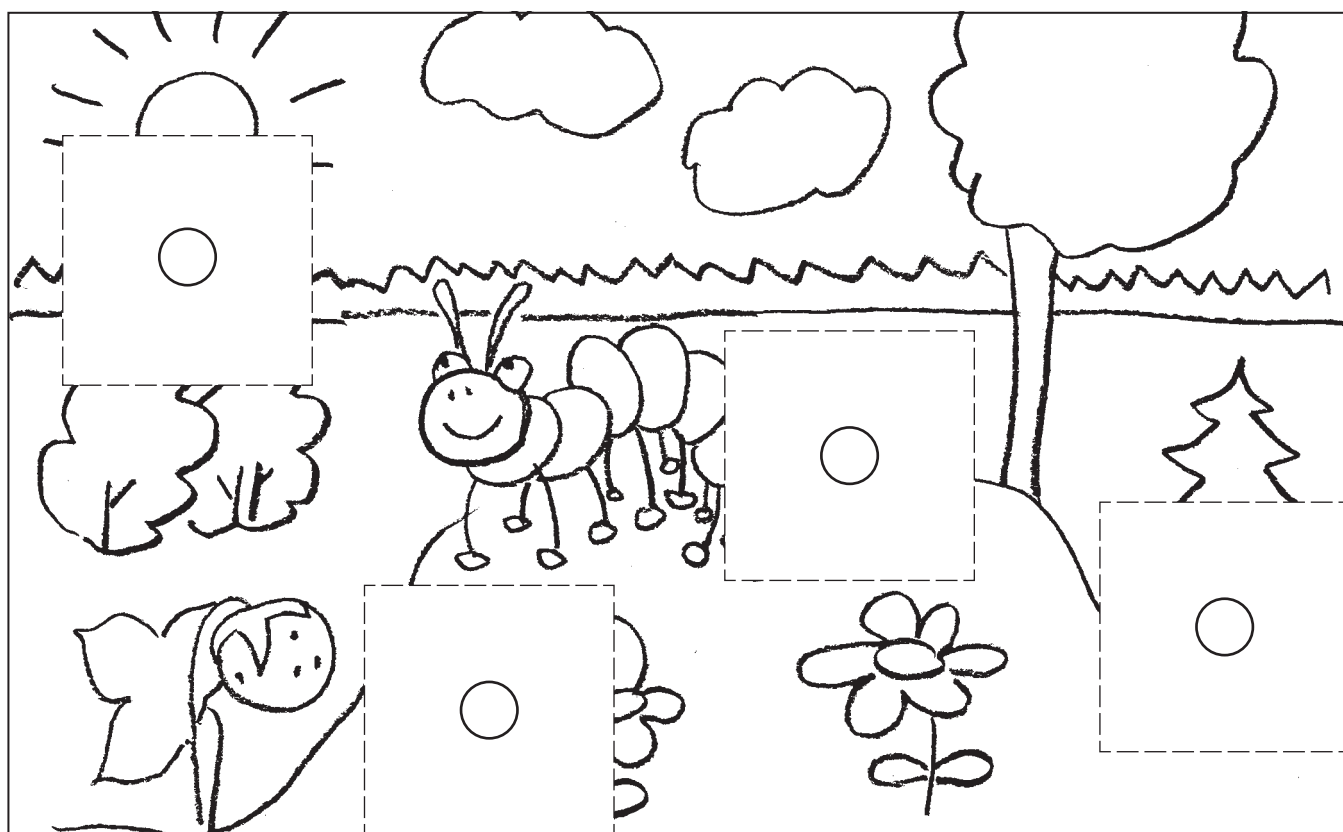

3. Leia pildi-tükkidele joonistusel õige koht.

4. Kirjuta number õige kasti sisse.

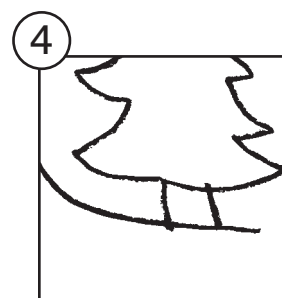
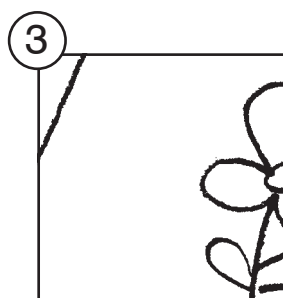
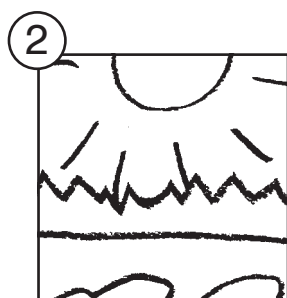
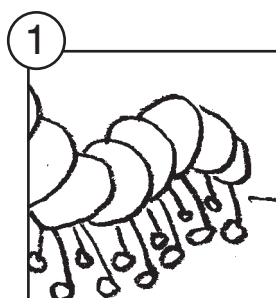

1. Leia pildilt aia-töö-riistad.

2. Väarvi.

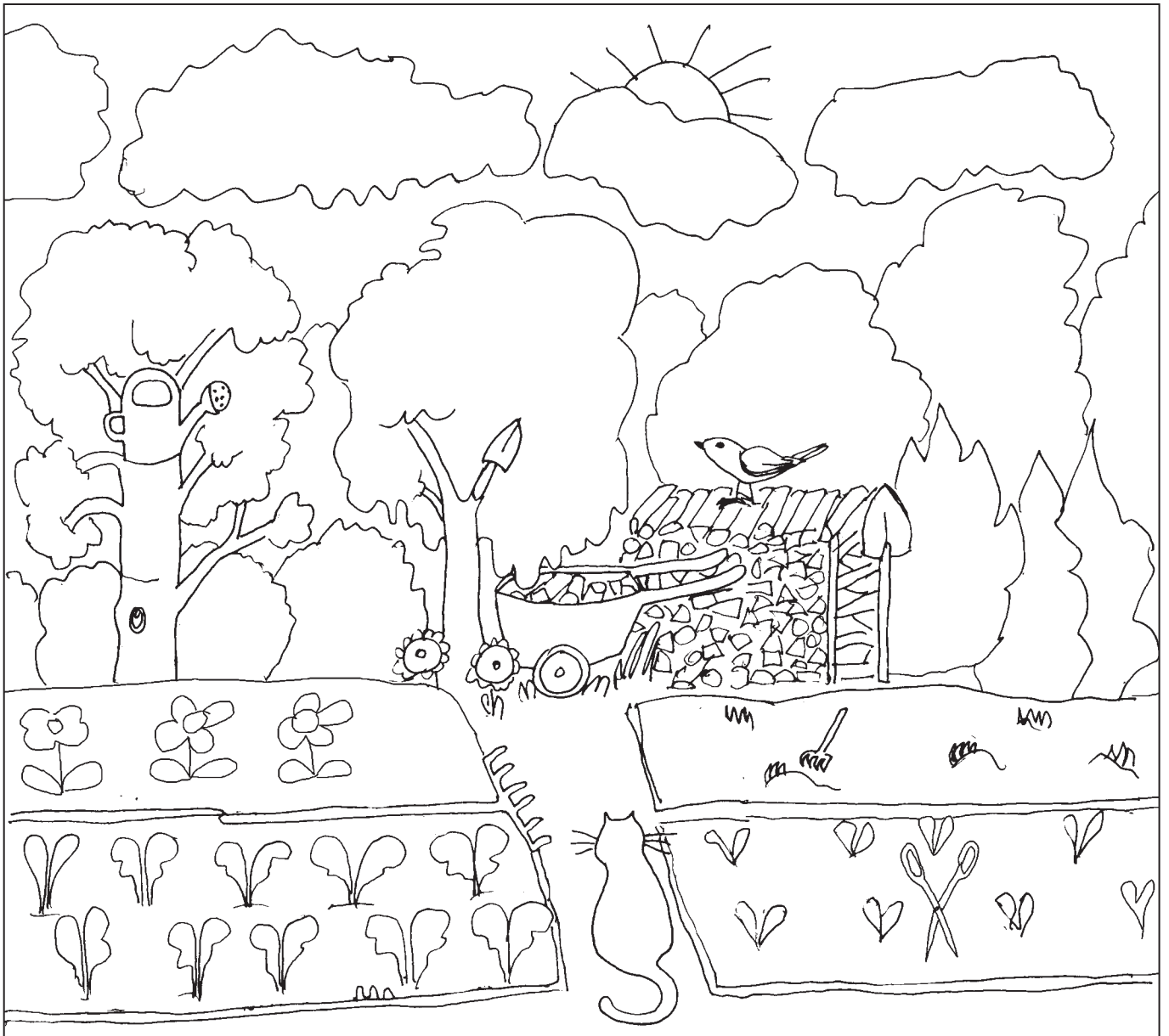

3. Ütle, millega võib aias töötada.

4. Mida saab teha nende töö-riistadega? Kirjuta.

Rehaga ma

kaevan

Kaste-kannuga ma

riisun

Labidaga ma

vean prahti

Käruga ma

kastan

1. Lõika lõike-lehelt lk 3 välja 4 pilti.
2. Loe laused.
3. Kleebi sobivad pildid lausete juurde.

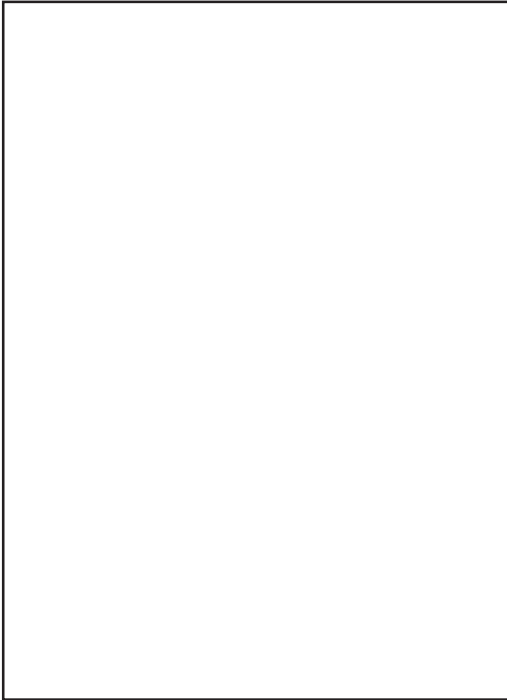

Mart töötab aias.
Poiss kaevab maad.
Tal on käes labidas.

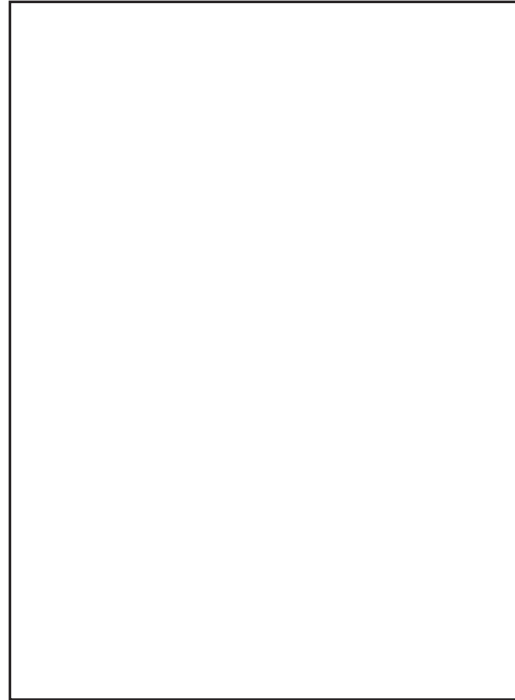

Peenrad on valmis.
Mart paneb kapsa-taimed
mulda.

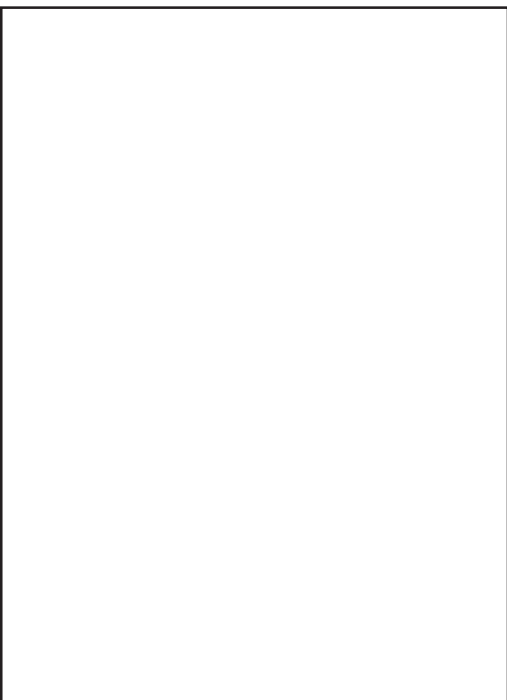

Mardil on käes kaste-kann.
Poiss kastab taimi.

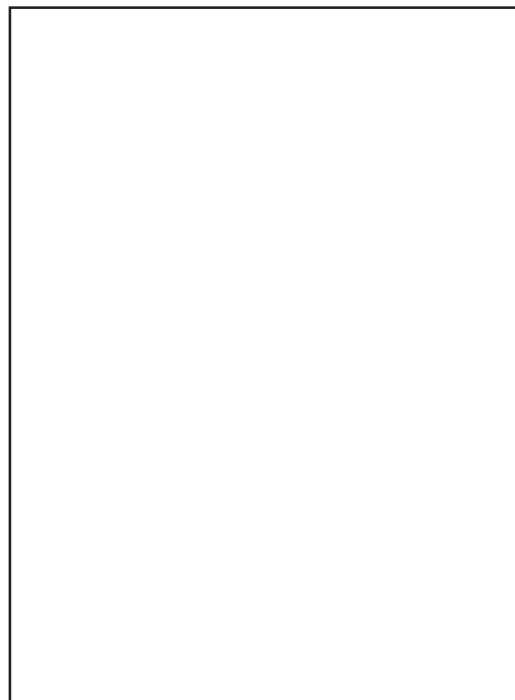

Kapsad on kasvanud
suureks.
Mart paneb kapsad korvi.

4. Jutusta.

1. Loe.

Kevadel algavad aia-tööd. Siis me kaevame maad.
Kevadel teeme peenraid ja külvame seemneid.
Peenrale istutame taimi.

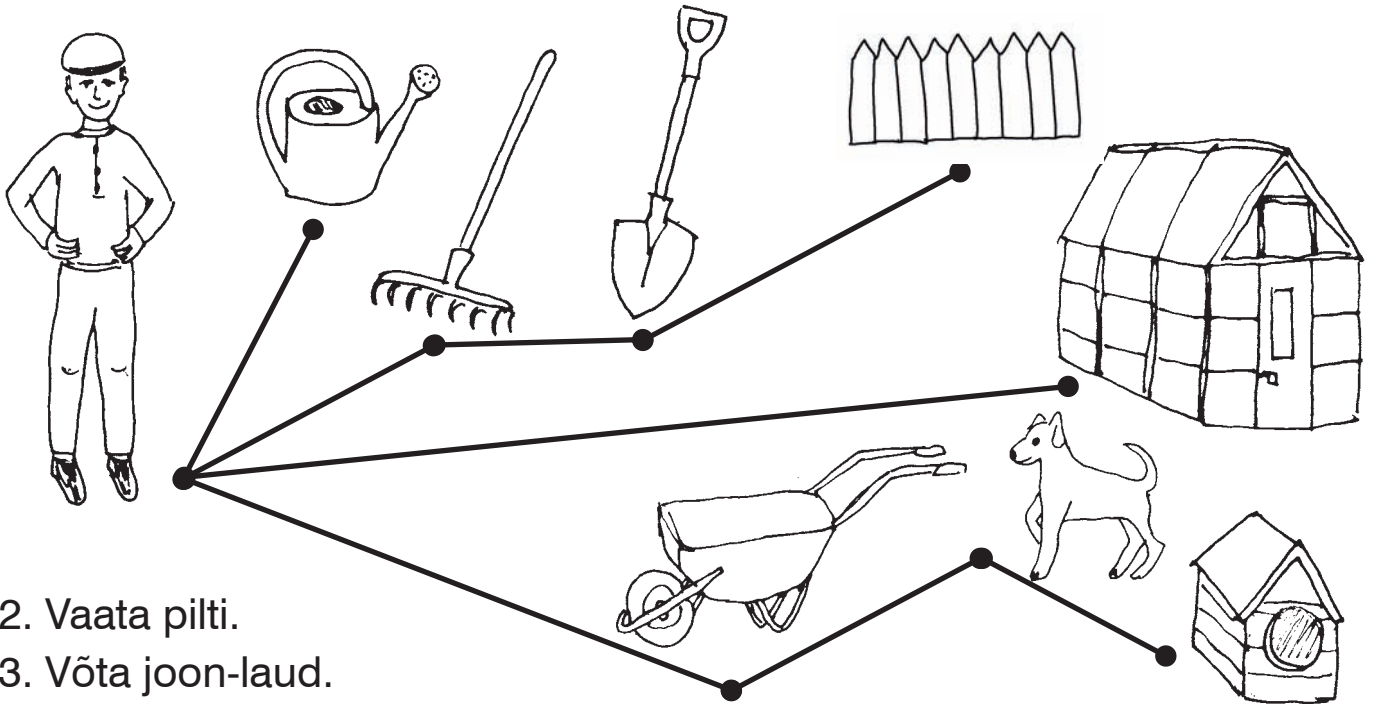

2. Vaata pilti.

3. Võta joon-laud.

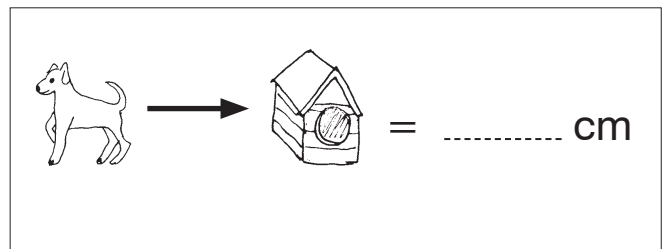
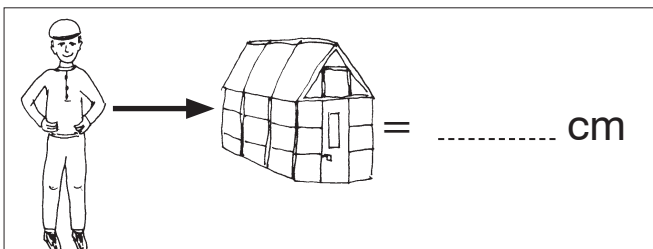
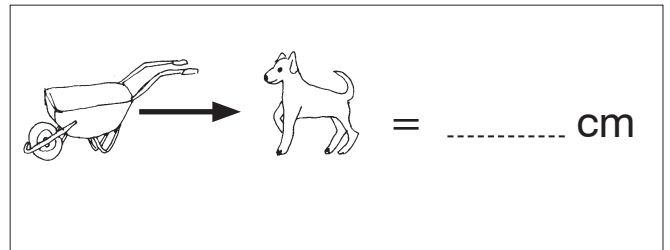
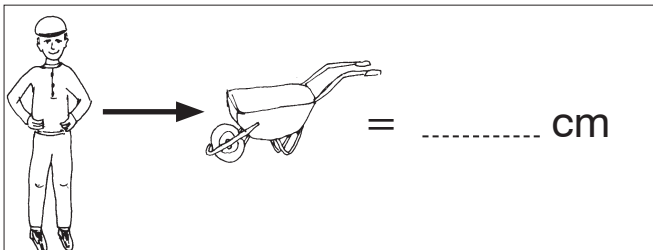
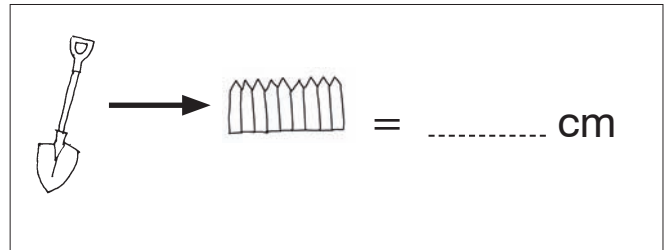
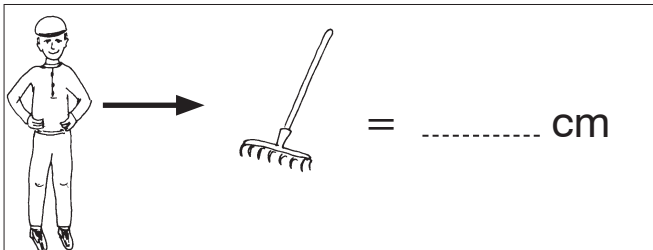
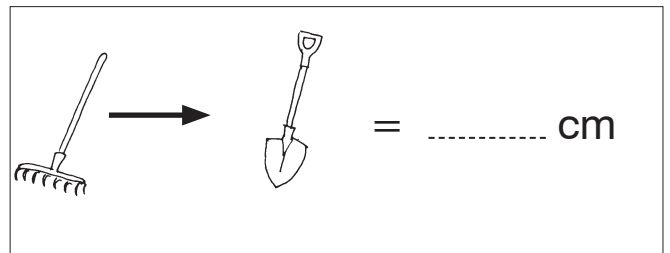
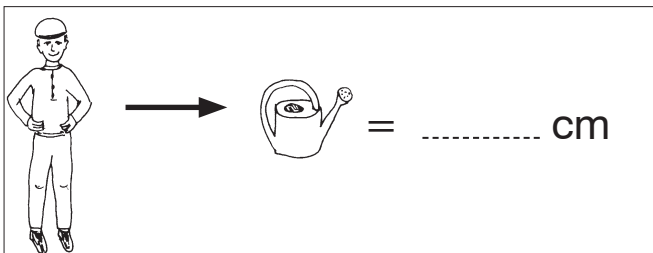

1. Loe.

Tamm ja puravik

Elasid kord tamm ja puravik.

Tamm küsis puravikult: „Mis on parem, kas vihm, ema või päike?“

Puravik vastas: „Sulle on kõige parem päike, minule vihm, aga lastele – EMA.“



2. Kirjuta jutu põhjal lausesse sõna.

Tammele on kõige parem _____.

Seenele on kõige parem _____.

Lapsele on kõige parem _____.

3. Ühenda puu, leht ja vili.

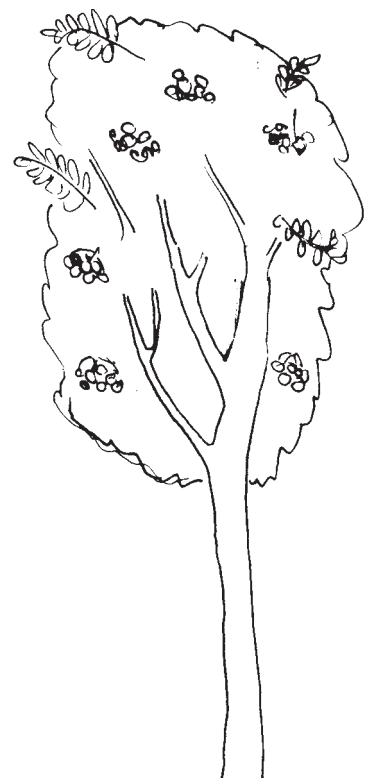
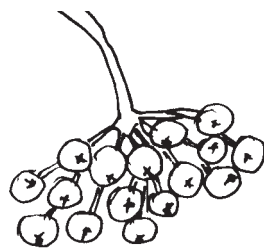

1. Loe. Mõistata. Mis põõsas see on?

Sügiseks on sellel puul
vili kõva nagu kuul.
Kui ta koore katki lööd,
sisu kohe ära sööd.

2. Tõmba õigele vastusele joon alla.

See põõsas on kastan.
sara-puu.
tamm.
vaher.

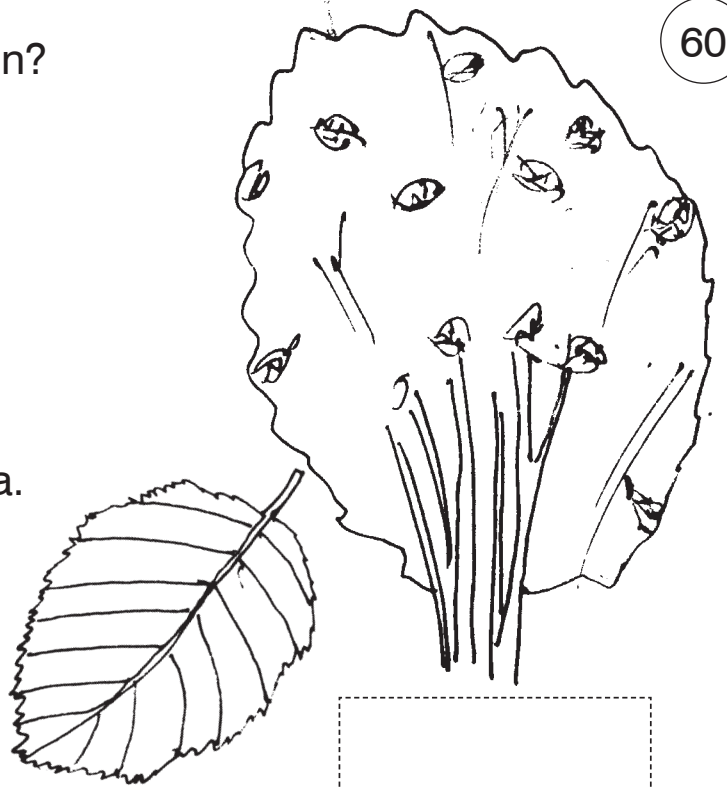

Sara-puu vili on _____.

3. Lõika lõike-lehelt lk 5 selle põõsa vilja pilt. Kleebi.

1. Loe. Mõistata. Mis puu see on?

Kas sa seda puud nüüd tead,
millel küünla-õied peal
ja ka pallid toredad,
okkalised, karedad.

2. Tõmba õigele vastusele joon alla.

See puu on sara-puu.
kastan.
tamm.
vaher.

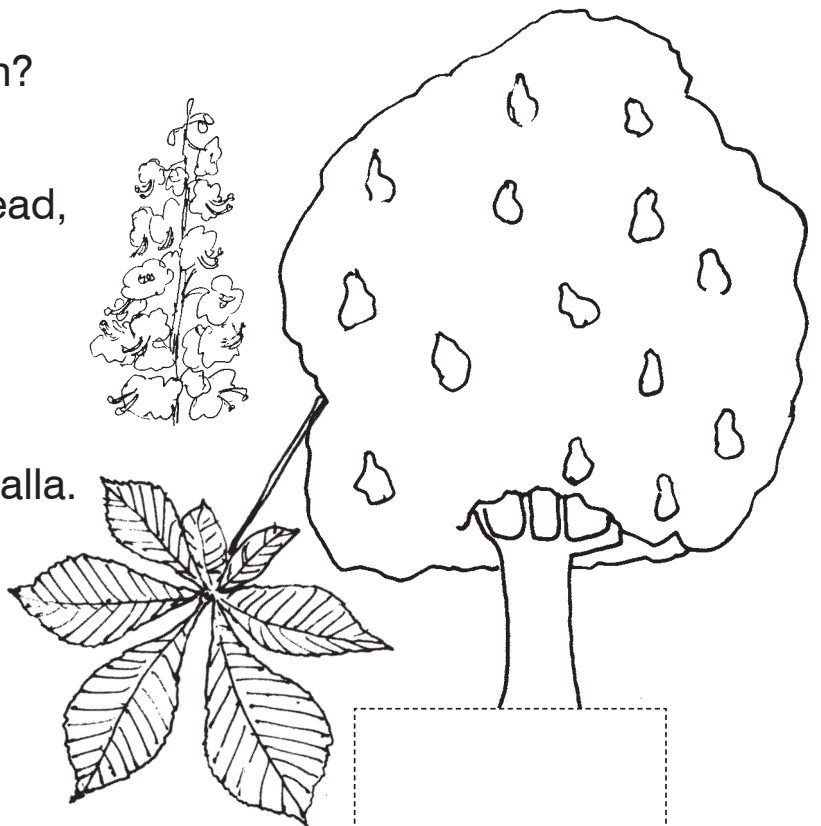

Kastani vili on _____.

3. Lõika lõike-lehelt lk 5 selle puu vilja pilt. Kleebi.

1. Loe. Mõistata. Mis puu see on?

Tema viljast annab teha
mängu-loomadele keha.
Tikkudest teed jalad alla,
lõbus mäng võib minna valla.

2. Tõmba õigele vastusele joon alla.

See puu on sara-puu.
kastan.
tamm.
vaher.

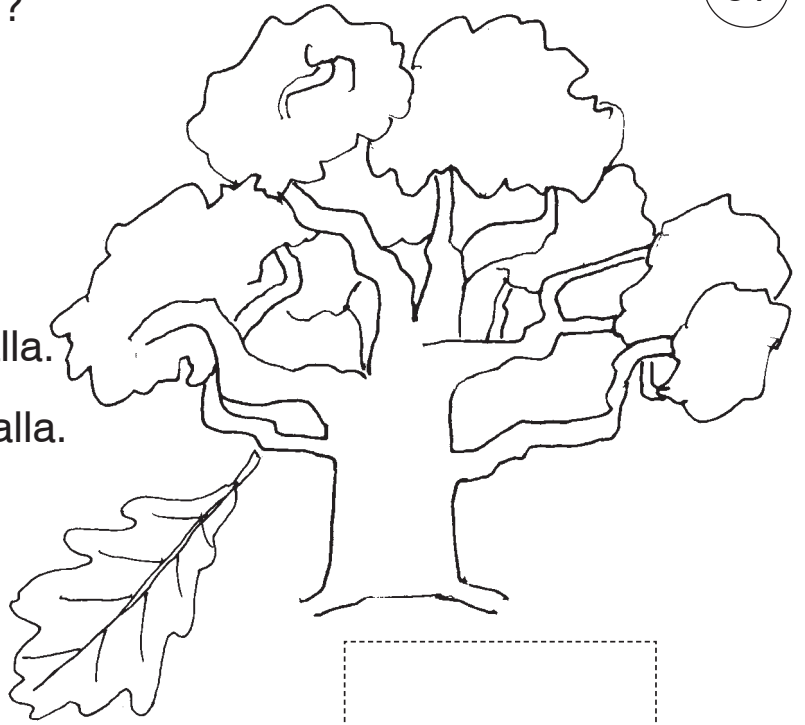

Tamme vili on _____ / _____.

3. Lõika lõike-lehelt lk 5 selle puu vilja pilt. Kleebi.

1. Loe. Mõistata. Mis puu see on?

Selle puu pealt teise nina
endale võid saada sina.

2. Tõmba õigele vastusele joon alla.

See puu on sara-puu.
kastan.
tamm.
vaher.

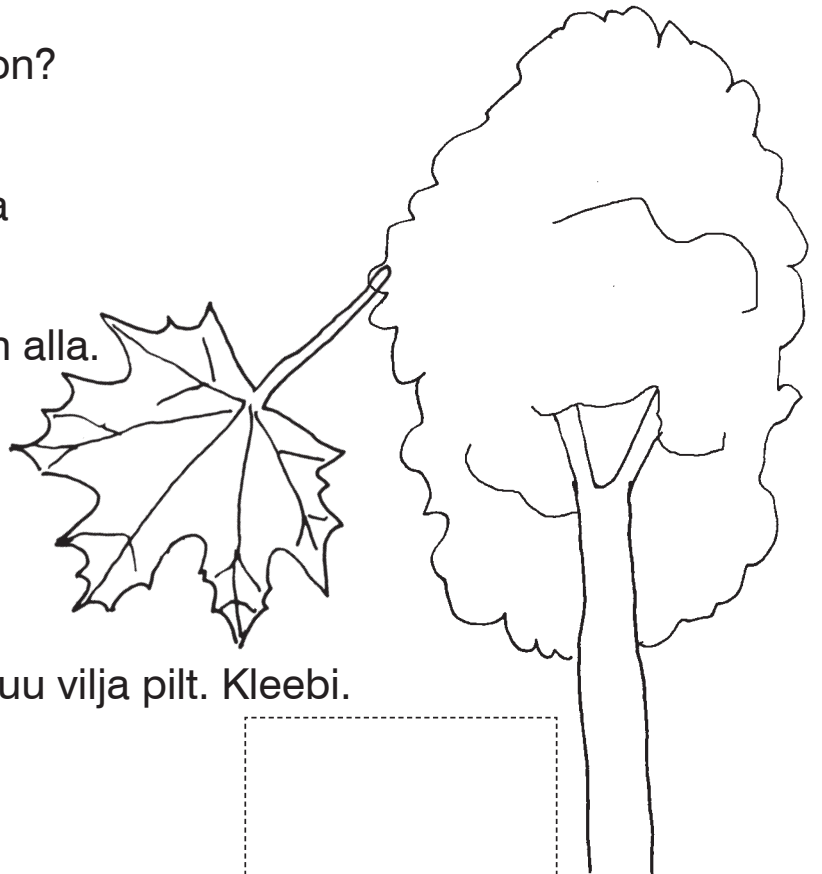

3. Lõika lõike-lehelt lk 5 selle puu vilja pilt. Kleebi.

1. Loe.

Päike ja tuul.
Eesti muinasjutt

Päike ja tuul vaidlesid, kumb neist on tugevam. Kumb võtab mehel mantli seljast.

Tuul hakkas tugevasti puhuma. Aga mees tõmbas mantli koomale. Nii ei saanudki tuul mehest jagu.

Nüüd asus päike tööle. Ta paistis väga soojalt. Mees võttis varsti mantli seljast.

Kes võitis vaidluse?

2. Loe lausete lõpud. Ütle lause. Täida lüngad.

..... hakkas tugevasti puhuma.

..... tõmbas mantli koomale.

..... paistis väga soojalt.

..... võttis varsti mantli seljast.

3. Mis on selle muinas-jutu pealkiri? Tee X.

Sõna-kuulmatu mees.

Päike ja tuul.

Halb ilm.

4. Mis on pildile joonistatud? Kirjuta selle sõna 1. täht.



I H



Ä I K

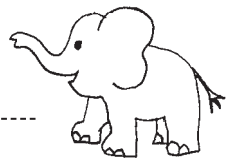

I K



U U



1. Loe.

Päike sulatab lume ära. Tee ääres õitsevad väikesed kollased lilled. Need on paise-lehe õied.

Paise-leht õitseb kevadel kõige varem.

Metsa-serval näeme sinist värvi. Seal õitsevad sini-lilled.

2. Loe sõnad. Mis lillede nimetusi leiad?

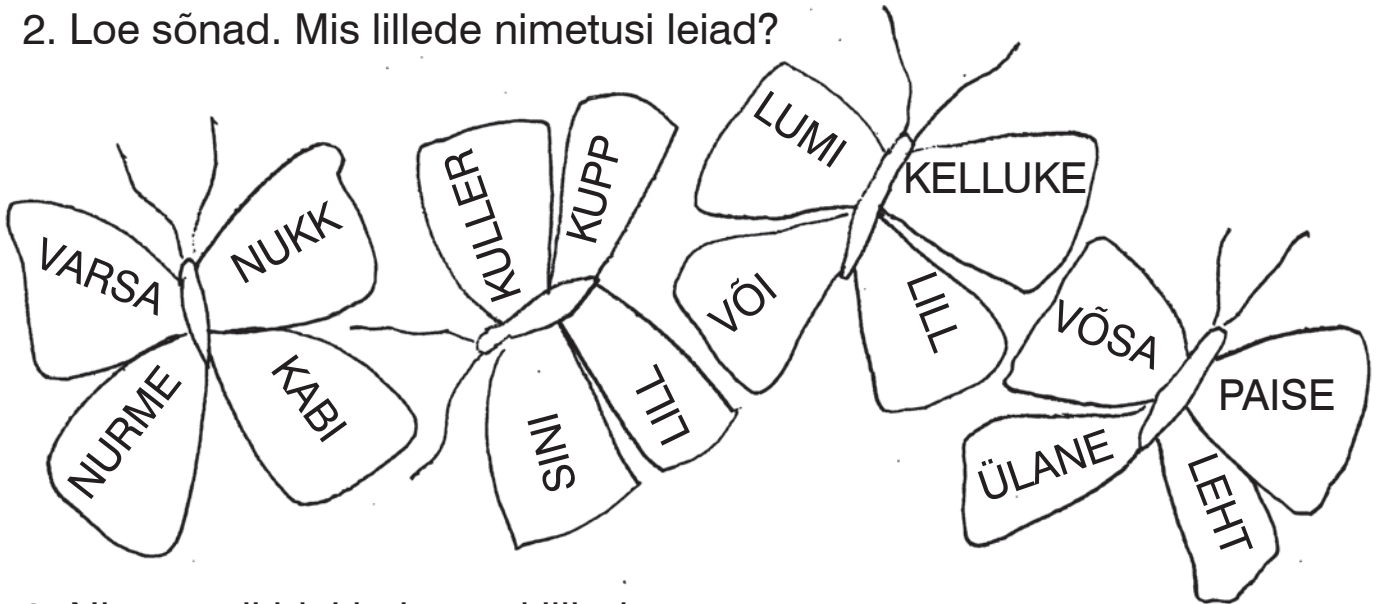

3. Nimeta piltidel kujutatud lilled.

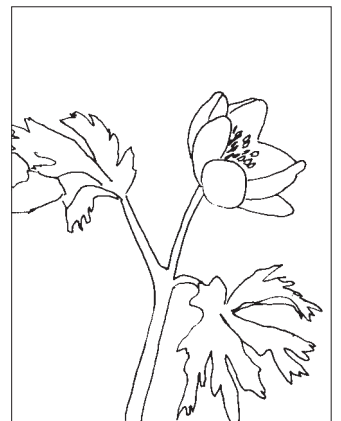
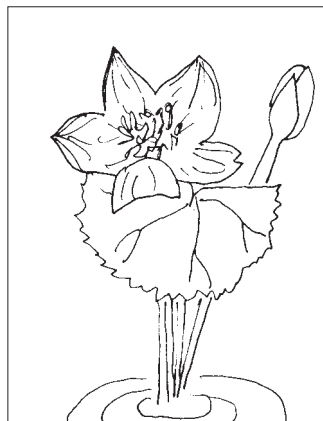
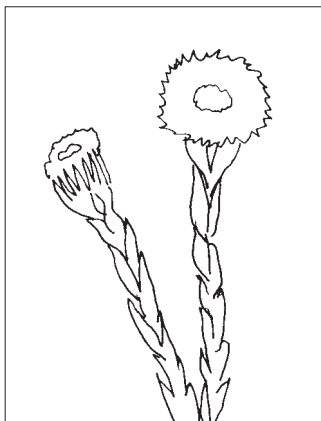
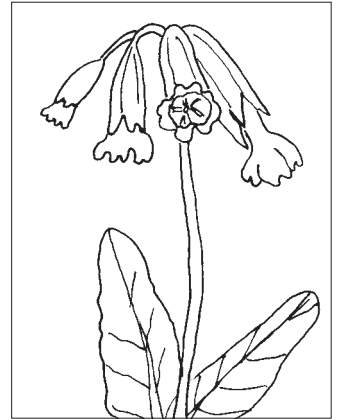
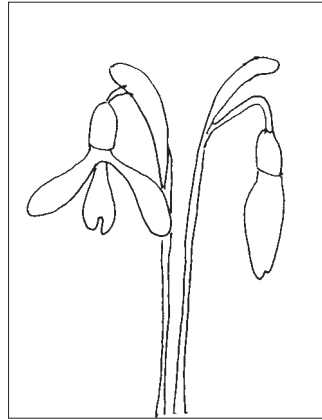
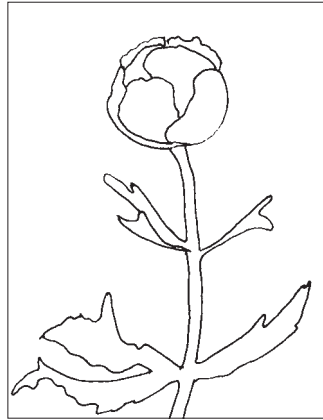
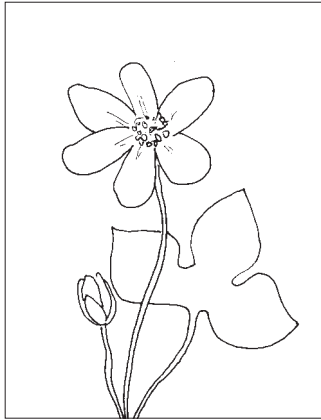

4. Värv pildid.

1. loe.

Liblikaid on maa-ilmis palju. Eriti palju liblikaid on soojadel maadel. Seal ei ole puud kunagi raagus. Aasta läbi leidub õisi. Seal on liblikad suured ja kirevad.

Ka meil on ilusad liblikad. Päikese-paistel lendavad õielt õiele päeva-liblikad.

2. Leia ühe-sugused liblikad. Tõmba neile ring ümber.



3. Leia liblika tee lilleni. Värvige see. Kirjuta lille nimi joonele.

See lill on _____ / _____.



VARSA-KABI

ÜLANE

VÕI-LILL

SINI-LILL

1. Loe.

Aasal sumisevad mesilased. Nad kannavad õie-tolmu ühelt õielt teisele.

Õiest saab vili.

2. Arvuta.

3. Ühenda tehe ja vastus.

32 - 3 =

33 - 11 =

43 - 5 =

23 - 7 =

23 - 4 =

22 - 4 =

19

29

18

37

7

16

9

15

22

38

11

41

33 - 22 =

45 - 8 =

27 - 12 =

37 - 30 =

49 - 8 =

12 - 3 =

Mesilastele meeldivad sinised, kollased ja punased õied.

4. Värvige õied.

3 sinist õit, 4 kollast õit, 4 punast õit

1. Leia piltidel 5 erinevust. Tõmba ring ümber.



1. Arvuta.

2. Värvi.

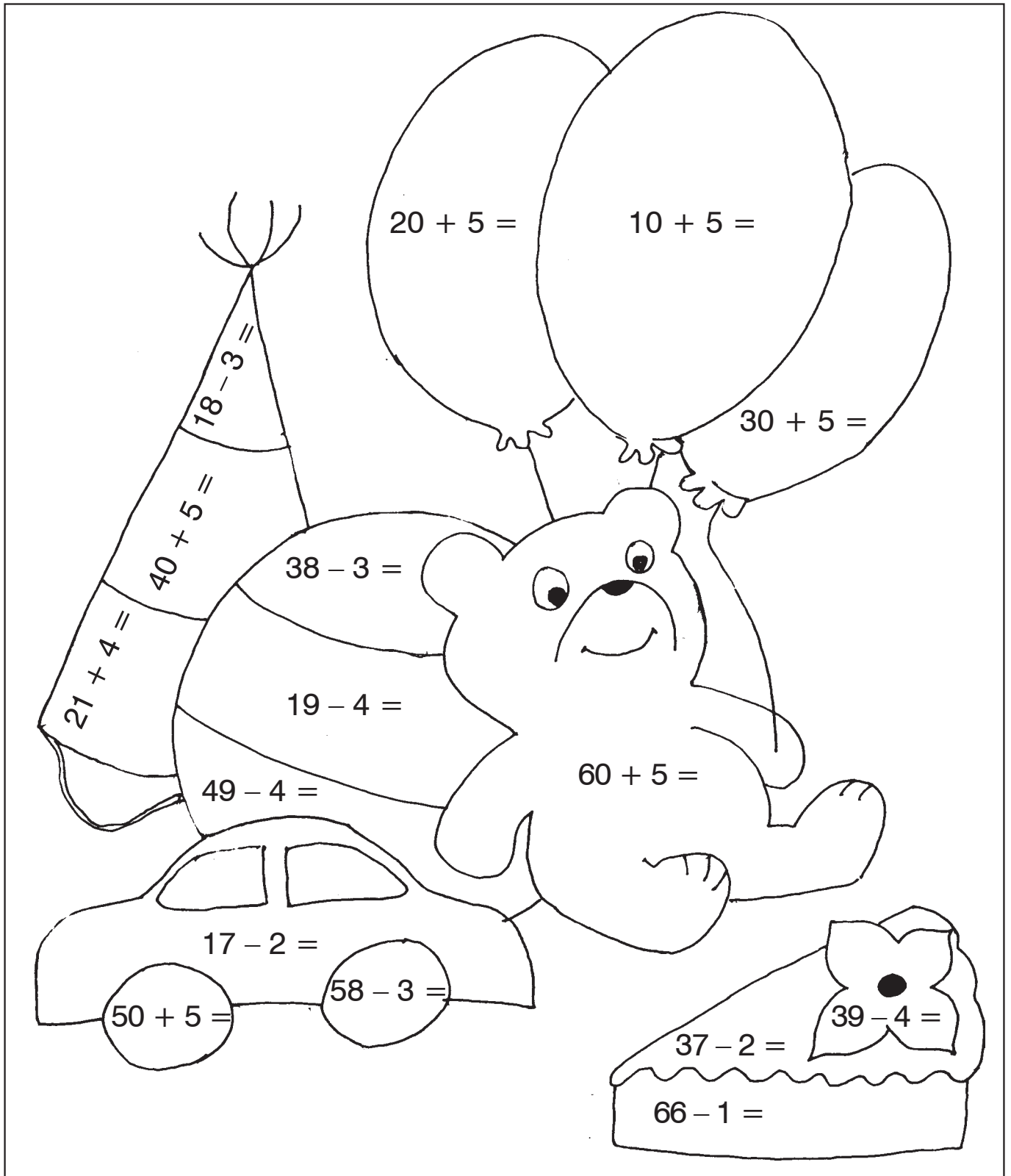

TÄNA SAJAB NII KÕVASTI VIHMA! MÄNGIME SIIS TOAS.

1. Tee X mängu juurde, mida saab toas mängida.

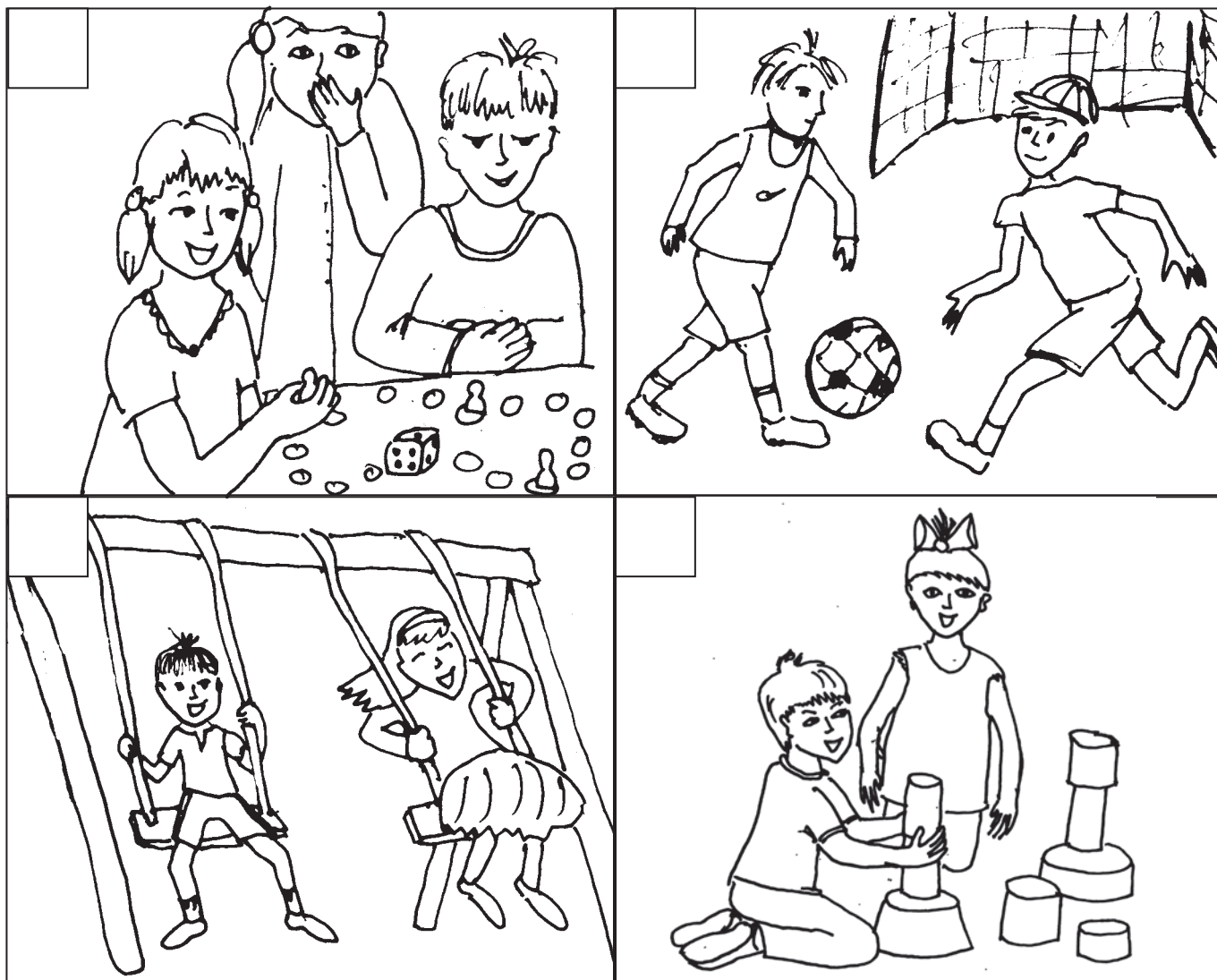

2. Vaata pildile joonistatud torni.

Mis osadest torn koosneb? Värvige need osad.

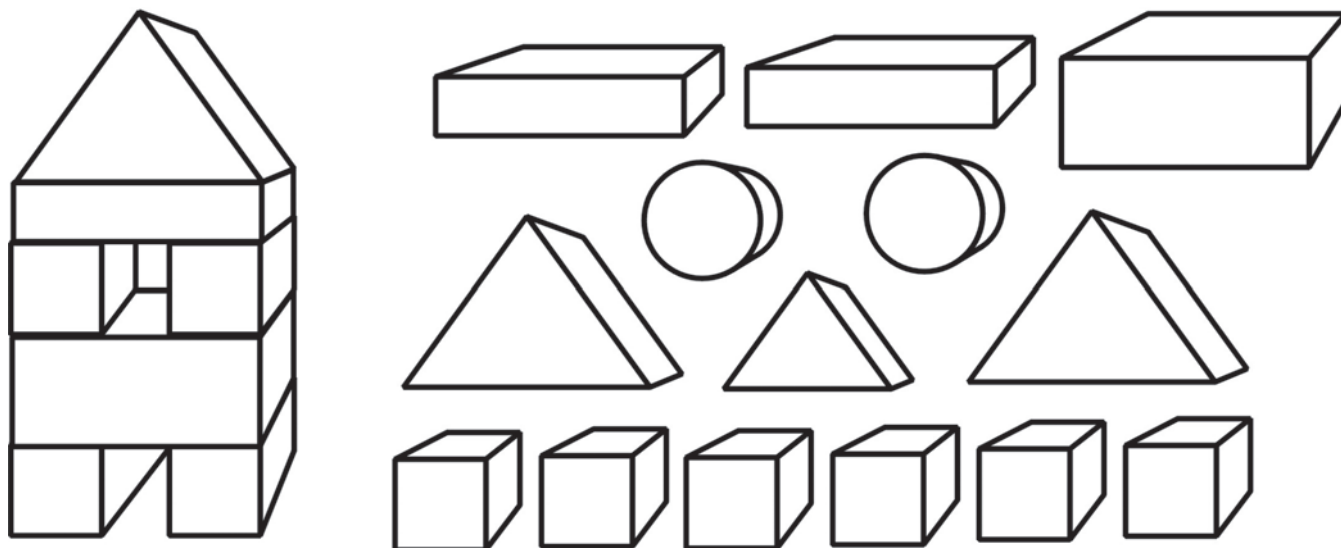

1. Vaata, mis on pildile joonistatud. Nimeta.

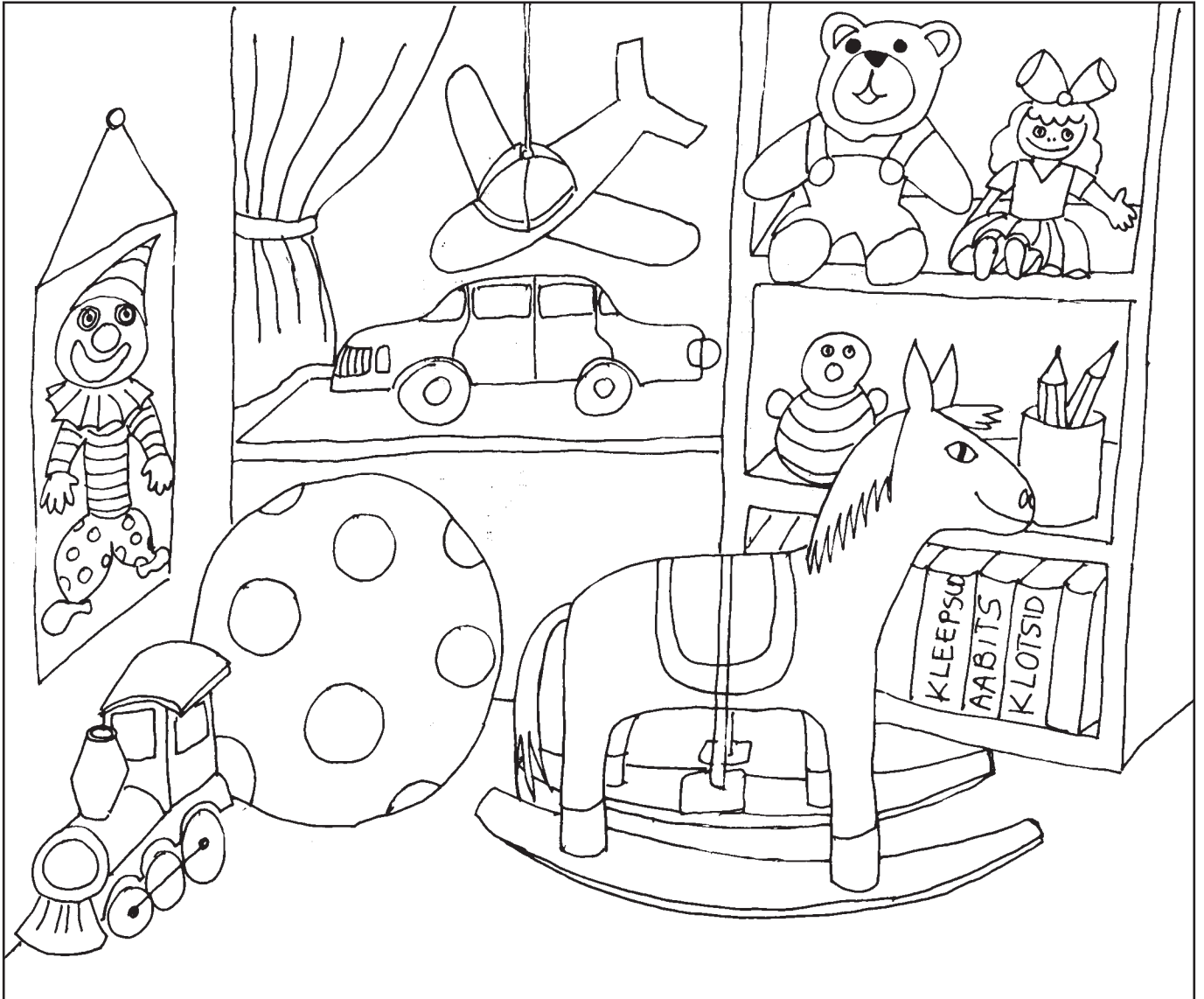

2. Loe.

Mängu-asjade poes on palju mängu-asju.

Seal on ilus sinine auto.

Kollasel lennukil on rohelised tiivad.

Punase kleidiga nukul on roosa lips peas.

Nurgas on mustade täppidega punane pall.

Põrandal seisab pruun hobune. Tal on selja peal kollane tekk.

Riiulil istub pruun karu. Tal on jalas triibulised püksid.

3. Loe veel kord.

4. Värvige pildil mängu-asjad jutu järgi.

1. Vaata pildil kujutatud linna. Mida näed pildil? Nimeta.



2. Leia pildilt. Kirjuta pildile number.

kohvik – 1

kino – 4

raamatu-kogu – 2

muuseum – 5

looma-aed – 3

post-kontor – 6

3. Loe laused. Vali joone kõrvalt õige sõna. Ühenda joonega.

Sa paned seal kirja postkasti.

post-kontoris

Sa saad seal filme vaadata.

looma-aias

Sa saad seal juua teed ja süüa kooki.

kohvikus

Sa saad seal vaadata vööra-maa loomi.

raamatu-kogu

Sa saad seal vaadata vanu asju.

kinos

muuseumis

5. Kuhu tahad sina suvel minna? Jutusta.

1. Loe.

Varsti algab vahe-aeg. Jaan kirjutab paberi-lehele, mida ta tahab suvel teha.

2. Loe laused. Loe sõnad. Vaata pilte. Ühenda lause, sõna ja pilt.

1. Laenutan Eno
Raua raamatu
„Naksitrallid“.
2. Ostan
ümbriku ja margi.
3. Lähen sõbraga
filmi vaatama.

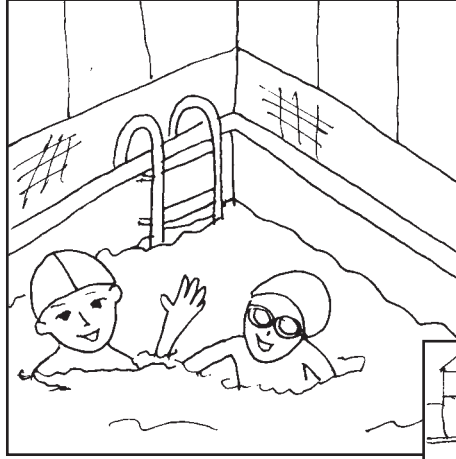

POST-KONTOR

RAAMATU-KOGU

KINO

UJULA

APTEEK

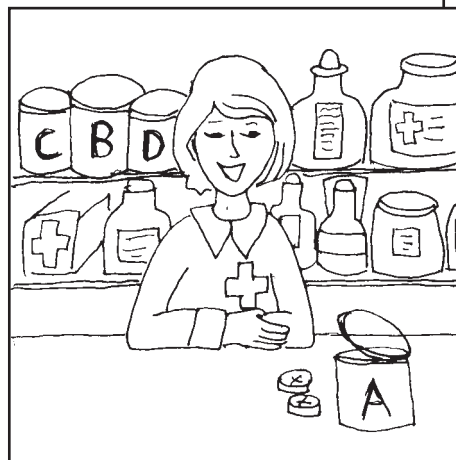
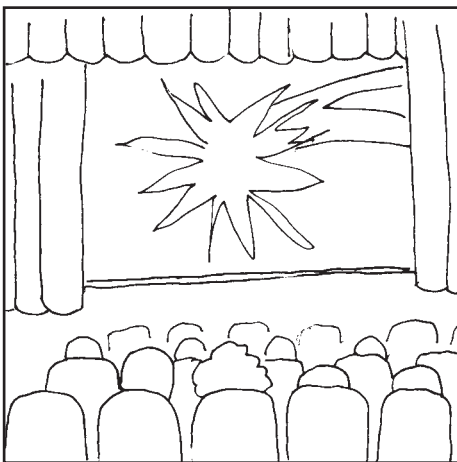

3. Kuhu ei läinud Jaan?

Jaan ei läinud ja

1. Vaata pilti. Mida on pildil kujutatud?

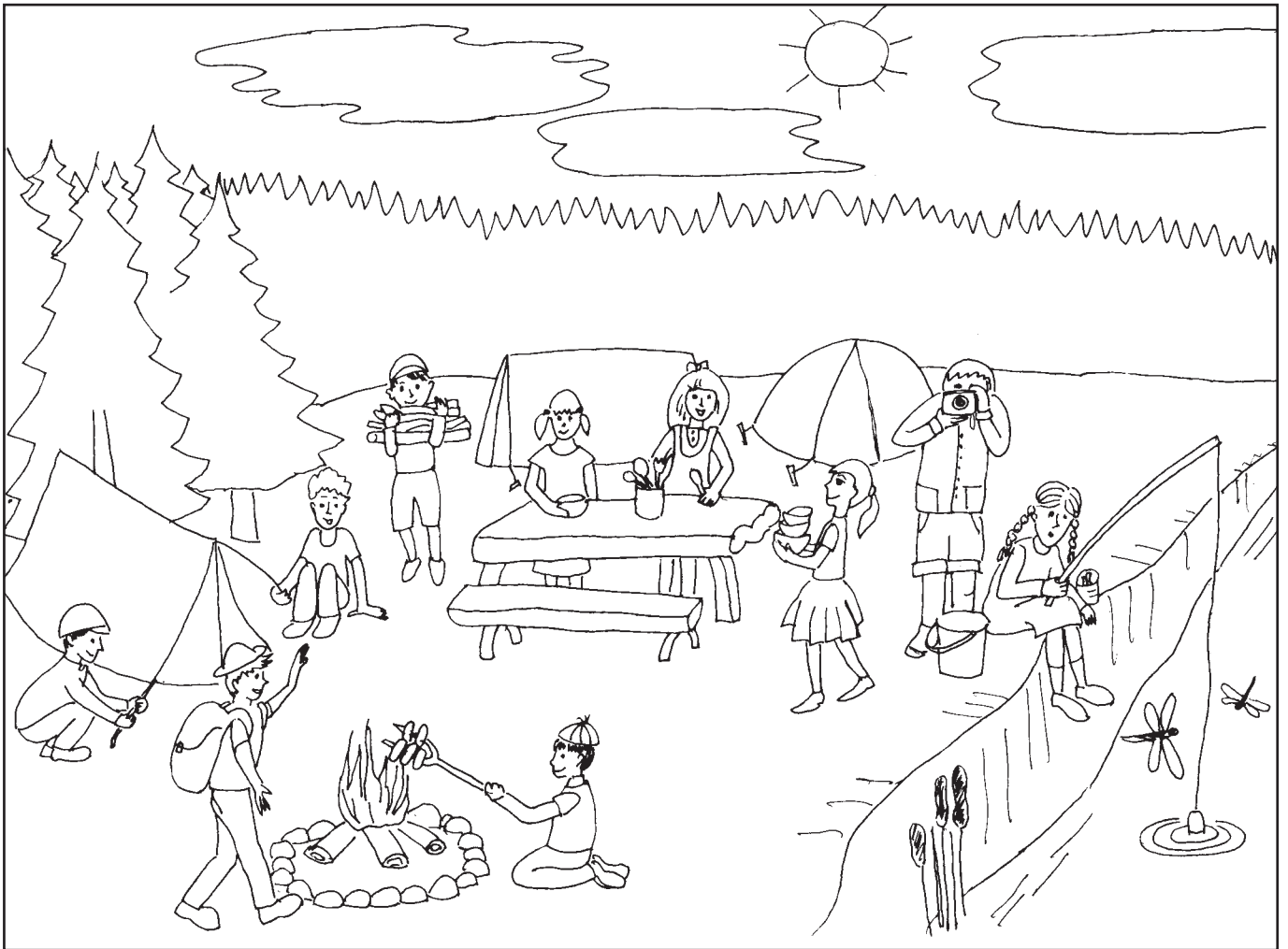

2. Loe laused.

3. Kui pildil näed, kirjuta JAH. Kui pildil ei ole, kirjuta EI.

Kaks poissi panevad telki üles. JAH

Üks poiss ujub.

Kolm tüdrukut katavad lauda.

Üks poiss küpsetab viinereid.

Neli last mängivad palli.

Üks tüdruk joonistab.

Kaks poissi tassivad oksa.

Üks poiss teeb pilte.

Üks tüdruk püüab kala.

Lapsed on matkal.

1. Loe lausete algused. Loe lõpu-sõnad. Ütle õige lause.
Kirjuta puuduv sõna.

JUUNI

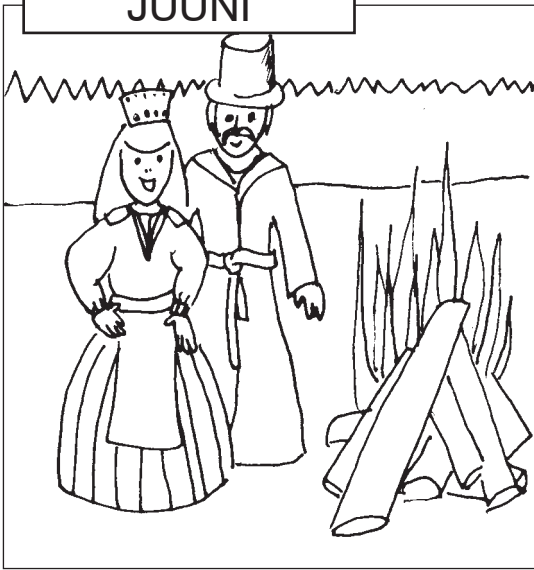

Esimene suve-kuu on

_____.

Lastel algab

_____.

24. juuni on

_____.

mai,
juuni

kool,
vahe-aeg

jaani-päev,
mihkli-päev

JUULI

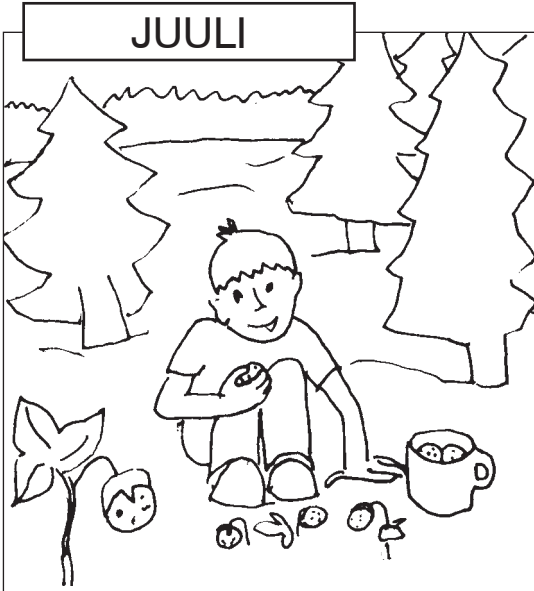

Teine suve-kuu on

_____.

Metsas on valminud

_____.

Suvel on ilmad

_____.

juuli,
august

marjad,
kartulid

soojad,
külmad

AUGUST

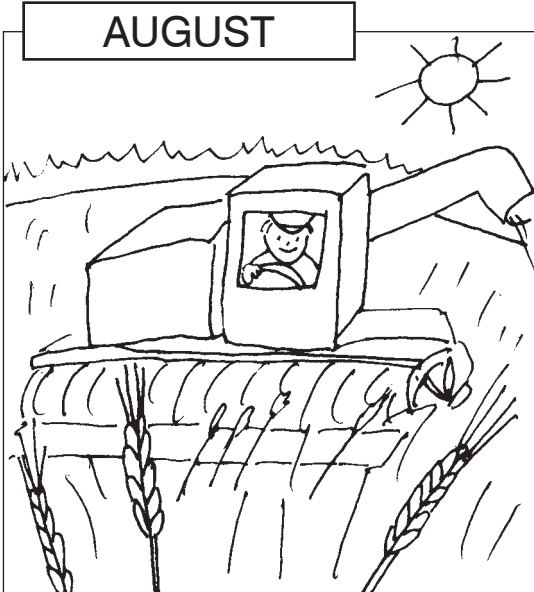

Kolmas suve-kuu on

_____.

Mere-vesi on juba

_____.

Põldudel koristatakse

_____.

august,
aprill

külm,
soe

vili,
seened

2. Loe saadud laused.

3. Jutusta suvest.

1. Loe.

Ühel hommikul kuulis Aadu akna taga krabinat.
Seal seisis Mart ja Juhan.

Neil olid selja-kotid seljas. Poisid läksid matkale.

2. Leia pildidel 5 erinevust. Tõmba ülemisel pildil ring ümber.



Käes on suvi.

1. Arvuta.
2. Lõika lõike-lehelt pildi-tükid välja.
3. Leia õige vastusega pildi-tükk.
4. Kleebi see õige tehte peale. Värvi.

$$79 + 8 =$$

$$54 - 9 =$$

$$49 + 5 =$$

$$49 + 2 =$$

$$21 - 9 =$$

$$49 + 6 =$$

$$29 + 6 =$$

$$43 - 9 =$$

$$69 + 7 =$$

1. Loe sõnad sulgudest. Loe laused. Jooni sulgudes õige sõna. Kirjuta joonele.

Kalal-käik

- 1) Ilmar läks (valu, kalu) püüdma.
- 2) Ta heitis õnge (vete, vette)
- 3) Varsti oligi tal käes ilus (särg, särk)
- 4) Teine kord oli tal õnge otsas suur (haug, auk)
- 5) Kolmandaks kalaks oli pisike (viisk, kiisk)

Mitu kala püüdis Ilmar?

2. Mis kalu püüdis Ilmar? Kirjuta pildi alla.

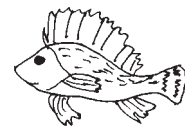
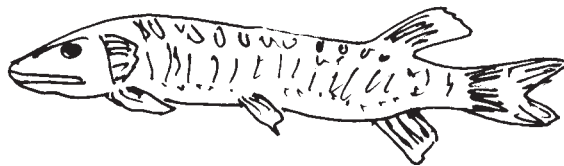
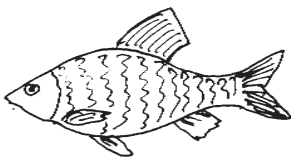

3. Kas Sina oled kalal käinud? Jutusta oma kalal-käigust.
4. Millised asjad on kala-mehele vajalikud? Tõmba ring ümber.

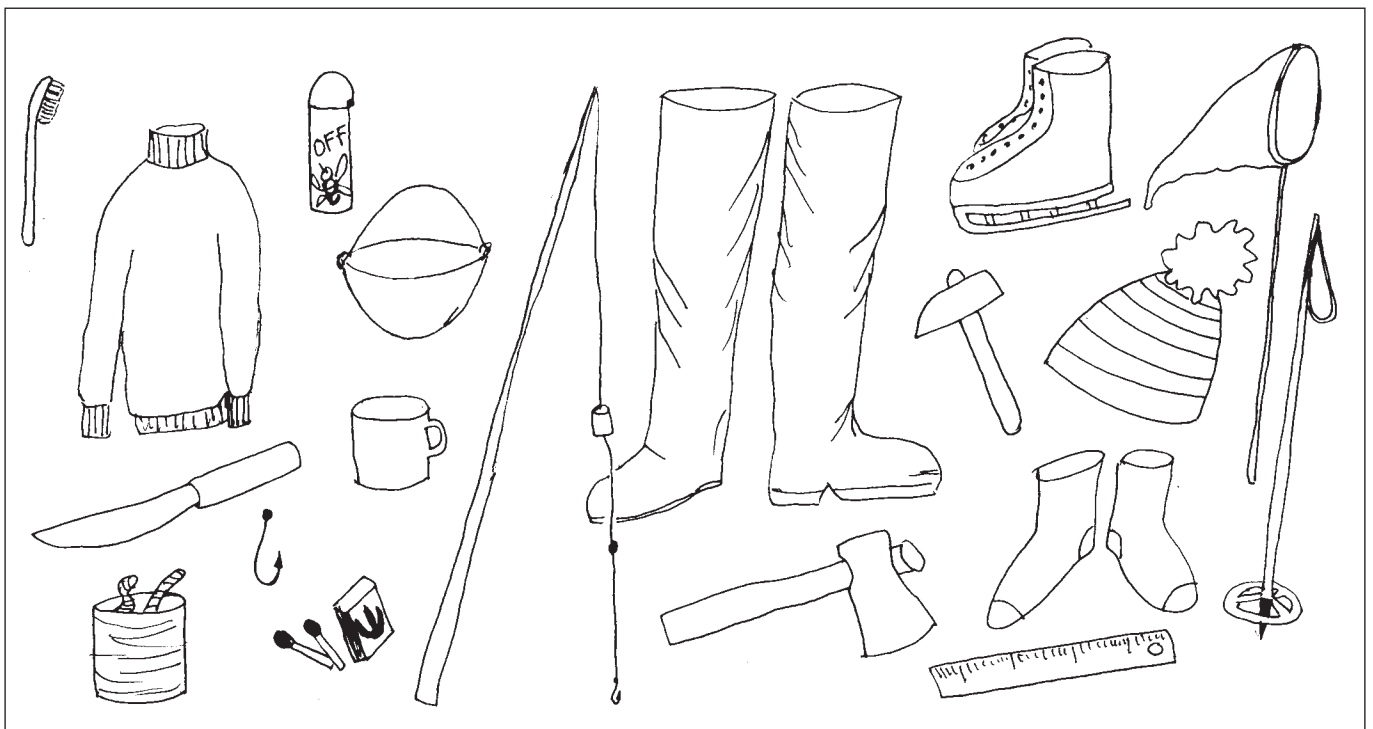

1. Loe.

Olen väike kala-mees,
 särg poeb peitu minu eest.
 Haug- see tormab noolena
 teda vilkalt tabama.

HAUG ON RÖÖV-KALA.

2. Arvuta. Ühenda punktid vastuste järgi.

$39+6=$

$78+5=$

$15+9=$

$57+5=$

$36+7=$

$30+8=$

$68+8=$

$16+9=$

$70+6=$

$45+7=$

$28+6=$

$87+4=$

$9+8=$

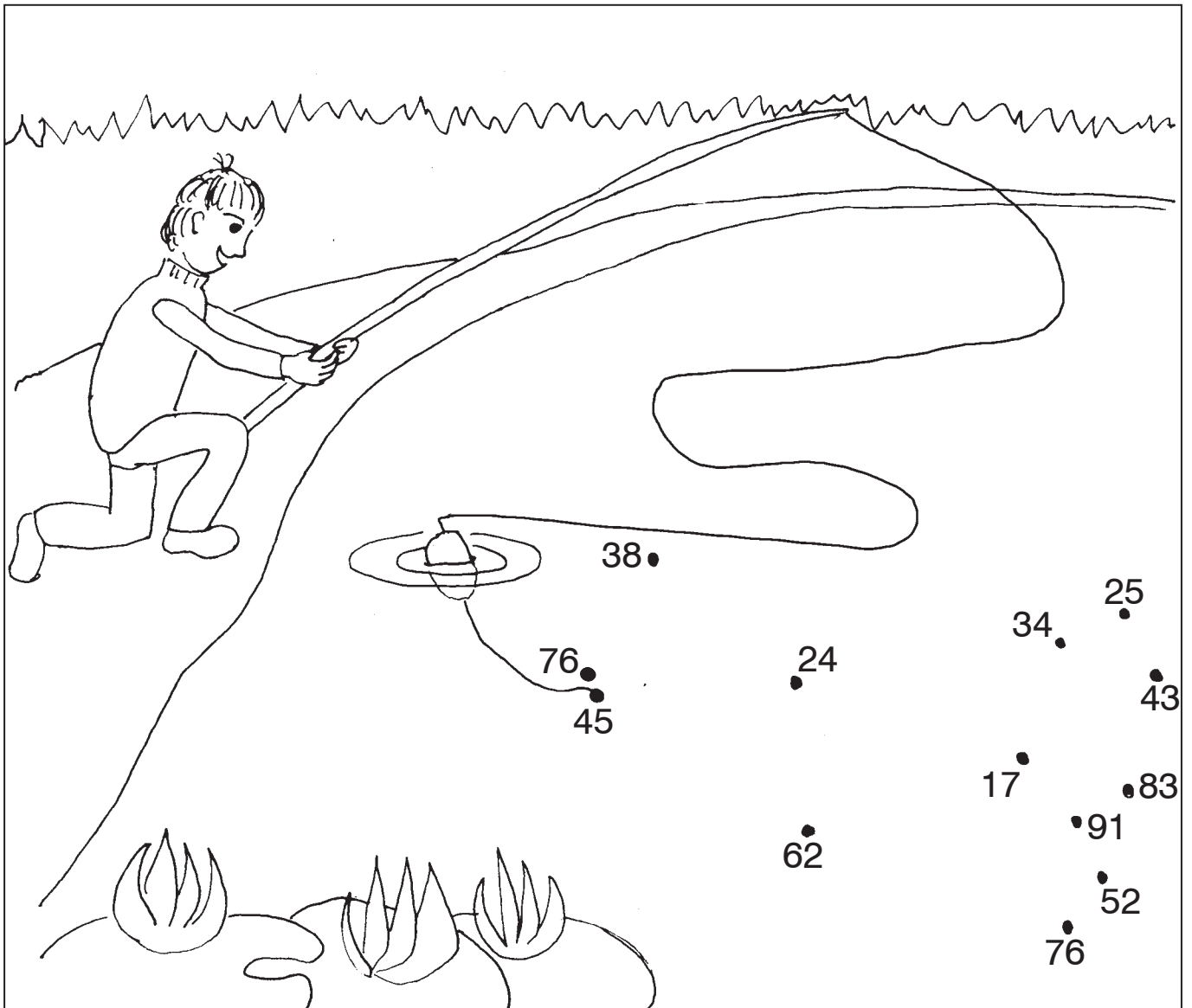

- 1. Vaata pilti.
- 2. Vasta küsimustele.

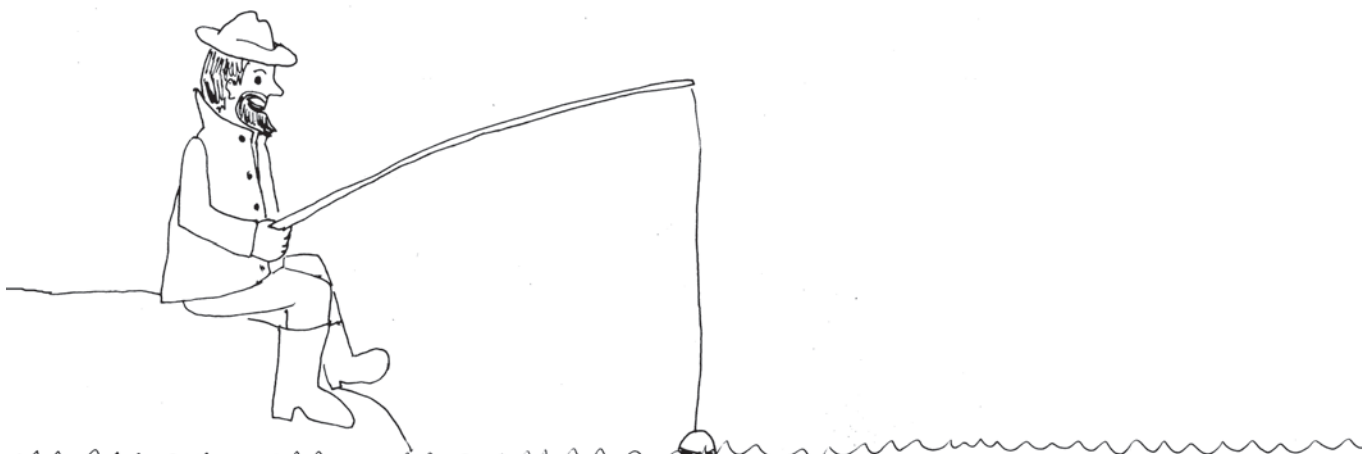

Mitu kala vaatab üles?

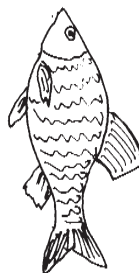
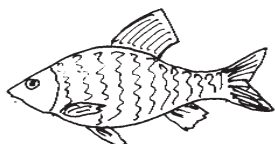
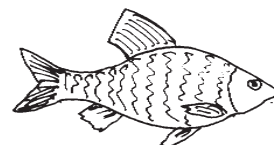
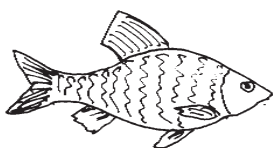

Mitu kala vaatab vasakule?

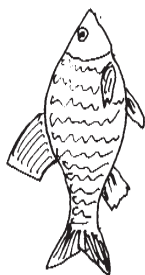

Mitu kala vaatab paremale?

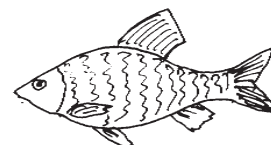
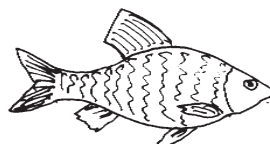
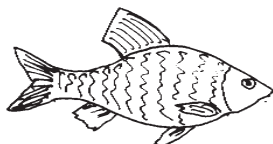
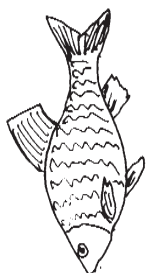
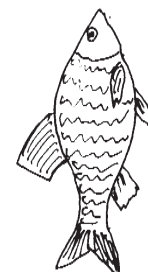
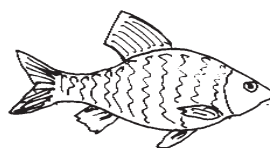

Mitu kala vaatab alla?

1. Loe.

Prääks-prääks! See on sini-kael-part. Ta on varesest veidi suurem lind.

Isa-pardi pea ja kael on sinakas-roheline. Ema-part on pruunikat värvi.

Pesa ehitab sini-kael-part vee lähedale. Ta sööb tiguseid, putukaid ja vee-taimi.

SINI-KAEL-PART ON VEE-LIND.

2. Arvuta. Kirjuta vastus. Värv.

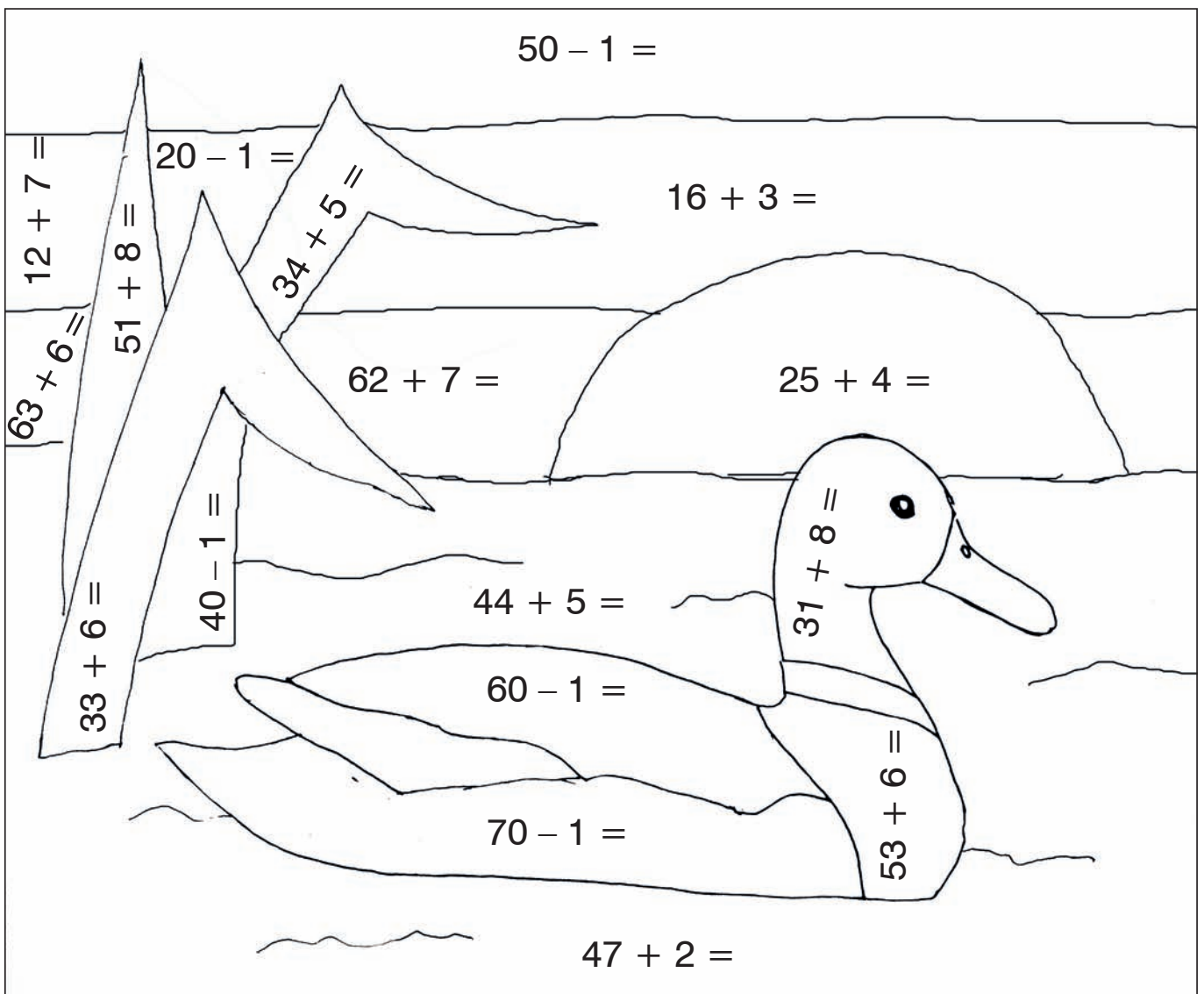
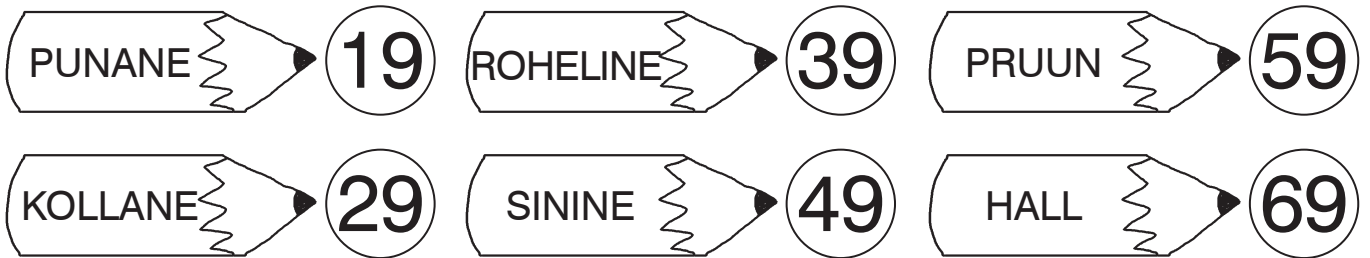

1. Leia sônu.

S				
S				
S				
S				

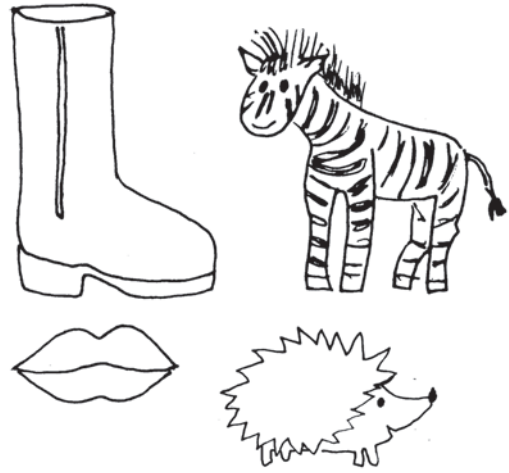

	U			
	U			
	U			



V				
V				
V				

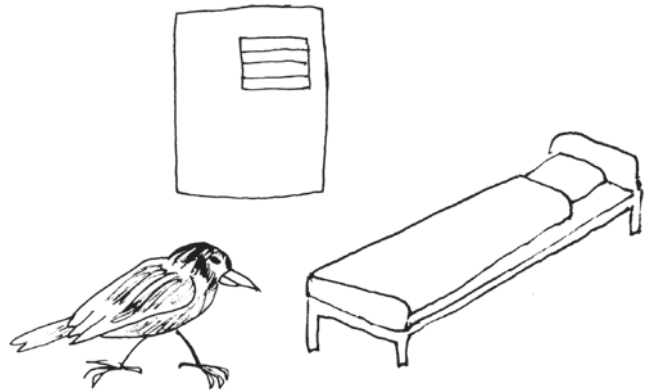

	I			
	I			
	I			
	I			

